

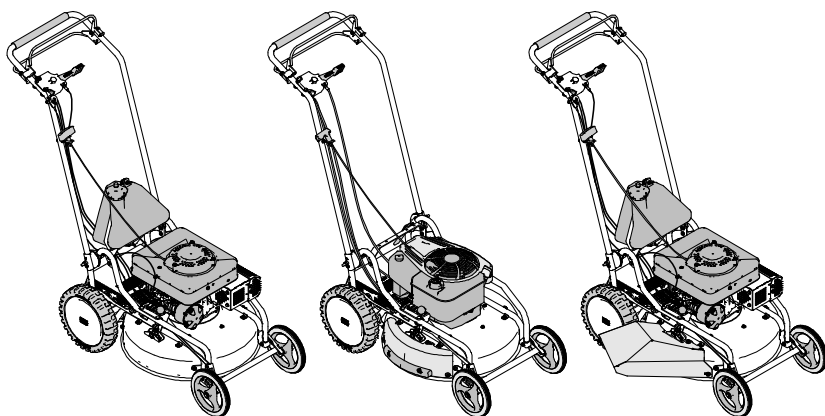

Bruksanvisning



Gressklippere med bioklippfunksjon

AS 510 4T A, AS 510 2in1 4T A,
AS 510 2T ES A, AS 510 2in1 2T ES A

Fra serienr.:

AS 510 4T A: 036620090001, AS 510 2in1 4T A: 036720090001,
AS 510 2T ES A: 036920090001, AS 510 2in1 2T ES A: 036820090001

Utgave:

18.09.2020, V11.0

no-Oversettelse av original bruksanvisning

Informasjon om bruksanvisningen

Kjære kunde.

Vi gratulerer deg med kjøpet. Med denne maskinen har du skaffet deg et pålitelig kvalitetsprodukt fra AS-Motor Germany.

Dette produktet er fremstilt ved bruk av moderne produksjonsmetoder og omfattende kvalitetssikringstiltak. Først når du er fornøyd med produktet har vi nådd målet vårt.

Denne bruksanvisningen inneholder viktig informasjon om hvordan du kan unngå farer og hvordan du kan forlenge maskinens levetid.



Les bruksanvisningen før du bruker maskinen. Gi denne bruksanvisningen og motorhåndboken til andre brukere av maskinen.

Kontakt

Hvis du har spørsmål om maskinen din, ber vi om at du kontakter forhandleren.

Du finner en oversikt over AS-forhandlere rundt om i verden på www.as-motor.com.

Maskindata

Noter deg følgende informasjon om maskinen. Oppgi serie- og motornummeret til forhandleren ved bestilling av reservedeler.

Serienummer (fra produksjonssertifikatet eller typeskiltet):

Motornummer:

Kjøpsdato:

Forhandlerens adresse:

Tiltent bruk

Maskinen er kun beregnet til klipping av stelte gress- og plenområder.

All annen bruk er ikke tillatt.

Følg anvisningene i kapitlet Vedlikehold. Ellers reduseres driftssikkerheten.

Brukeren av maskinen er ansvarlig for uhell eller skader på andre personer eller deres eiendom.

Maskinen skal **aldri** brukes til følgende:

- klippe harde gjenstander, steiner, steinmasser eller trestykker.
- trimme busker, hekker og buskas.
- klippe planter i balkongkasser, kar eller på tak.
- rengjøre (suge opp) gangveier.
- oppkutting av avfall etter tre- og hekkbeskjæring.
- som drivaggregat for arbeidsverktøy og verktøysett ikke friggitt av AS-Motor Germany.

Register

Informasjon om bruksanvisningen	2	Slå av og stoppe	18
Kontakt	2	Transport	19
Maskindata	2	Vedlikehold	20
Tiltenkt bruk	2	Vedlikeholdsoversikt.....	21
Forklaring på symbolene	4	Rengjøre maskinen.....	23
Symboler i bruksanvisningen.....	4	Hovedgjennomgang.....	23
Advarsler.....	4	Kontrollere kjøredriften.....	23
Skilt på maskinen.....	4	Kontrollere motorbremsen.....	23
Typeoversikt	5	Kontrollere kniven.....	24
Sikkerhetsanvisninger	6	Vedlikehold spesielt for	
Les nøye!.....	6	firetaktsmaskiner	25
Brukerbegrensninger og drifttider.....	6	Utføre service på motoren.....	25
Sikker håndtering av drivstoff.....	6	Kontrollere motoroljenivået.....	25
Kontrollere maskinen før bruk.....	7	Kontrollere tennplugg.....	25
Fareområde.....	7	Vedlikeholde luftfilteret.....	25
Aktsomhet ved drift.....	8	Vedlikehold spesielt for	
Før klipping.....	8	totaktsmaskiner	26
Aktsomhet ved klipping.....	9	Utføre service på motoren.....	26
Forsiktig i skråninger.....	9	Kontrollere tennplugg.....	26
Når arbeidet er avsluttet.....	10	Vedlikeholde luftfilteret.....	26
Aktsomhet ved vedlikehold og		Sammenmontering	27
reparasjon.....	10	Leveranse.....	27
Maskinbeskrivelse firetaktsmaskiner ...	11	Utpakking.....	27
Maskinbeskrivelse totaktsmaskiner	12	Montere styrestag og styre.....	27
Betjeningselementer	13	Montere støtbeskyttelse (bare 2in1).....	27
Spesielt for firetaktsmaskiner.....	13	Lagring	28
Spesielt for totaktsmaskiner.....	13	Oppbevaring.....	28
Merknader om plenkipping	14	Langtidslagring.....	28
Før start	14	Bruk etter lagring.....	28
Drivstoff (totaktsmaskiner).....	14	Reservedeler	28
Drivstoff (firetaktsmaskiner).....	15	Slitasjedeler	28
Kontrollere motoroljenivået		Kassering	28
(firetaktsmaskiner).....	15	Garanti	28
Tanking.....	15	Mulige feil	29
Stille inn klippehøyde.....	16	Tilbehør	32
Feste starthåndtaket.....	16	Blandingsforhold for drivstoff for	
Start	17	totaktsmaskiner	32
Starte maskinen (totaktsmaskiner).....	17	Tekniske data firetaktsmaskiner	33
Starte maskinen (firetaktsmaskiner).....	17	Tekniske data totaktsmaskiner	34
Kjøring	18	Samsvarserklæring	35
Kjøring.....	18		
Snuing.....	18		

Forklaring på symbolene

Symboler i bruksanvisningen

I denne bruksanvisningen brukes følgende symboler til å henvise til spesielle farer.



Varsel
Dette symboler viser til spesielle farer.



Forbudt
Dette symbolet viser til forbudte handlinger.



Påbud
Dette symbolet viser til nødvendige sikkerhetstiltak.

Symboler i teksten

1. En tekst med nummerering oppfordrer til en handling eller viser en prosess.
 - ⇒ En innrykket pil viser til resultatet av et trinn.
 - ⇒ En pil som ikke er innrykket viser til resultatet av en handlingssekvens.

Merknad: Tilleggsinformasjon er markert med ordet "Merknad" i uthevet skrift.

Advarsler

I denne bruksanvisningen er advarsler markert med signalford. Nedenfor følger en oversikt over hvilke farer og mulige konsekvenser signalfordene informerer om.

Fare

Umiddelbar fare
Markerer en umiddelbar fare med **høy** risiko som **vil føre** til dødsfall eller alvorlige personskader hvis den ikke unngås.

Advarsel

Farlig situasjon
Markerer en mulig fare med **middels** risiko som **kan** føre til dødsfall eller (alvorlige) personskader hvis den ikke unngås.

Forsiktig

Farlig situasjon

Markerer en mulig fare med **liten** risiko som **kan** føre til lette eller middels alvorlige personskader hvis den ikke unngås.

Merknad

Fare for materielle skader

Markerer en mulig fare for skade på maskinen og maskinens omgivelser.

Skilt på maskinen

Følgende skilt er påsatt på maskinen for å gjøre deg oppmerksom på at du må være forsiktig og oppmerksom når du bruker maskinen:



Spesiell aktsomhet kreves under bruk av maskinen.
Les bruksanvisningen før du bruker maskinen..



Fare for skade!
Forsikre deg om at ingen oppholder seg i maskinens faresone. Gjenstander kan slynges ut.



Den hurtigroterende kniven kan forårsake livstruende skader eller store materielle skader!
Hold hender og føtter unna kniven når maskinen går.

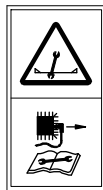

Ta ut tennpluggkontaktene før det utføres reparasjons- og vedlikeholdsarbeid.



Rengjør viftegjitteret! Motorens kjøleluft suges inn gjennom viftegjitteret i motordekselet. Hold alltid hele overflaten utildekket!



Maskinen skal kun brukes når støtbeskyttelsen eller tilbehøret for bioklipp er satt på.



Støy er helseskadelig. Bruk eget hørselvern for å unngå hørselskader.



Varme overflater. Ikke ta på motoren eller lydtemperne. Disse blir svært varme under drift, og du kan brenne deg på de.



Ikke vask av maskinen med en vannslange eller høytrykksspyler!

Typeskilt

På maskinens typeskilt finner du informasjon om maskintypen og de tekniske dataene.

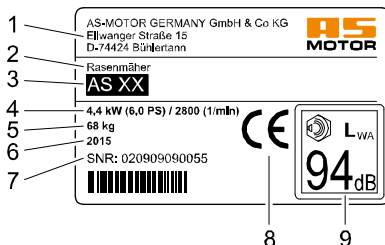

- 1 Produsentens navn og adresse
- 2 Maskinbetegnelse
- 3 Typebetegnelse
- 4 Nominell effekt i kW/motorturtall
- 5 Vekt
- 6 Produksjonsår
- 7 Serienummer
- 8 CE-merking
- 9 Lydeffektnivå L_{WA}

Typeoversikt

I denne bruksanvisningen er følgende maskintyper beskrevet. De tilhørende beskrivelsene i denne bruksanvisningen gjelder i samsvar med utstyret til din maskin.

Illustrasjonene i denne bruksanvisningen kan vise andre maskintyper.

Utstyr	510 4T A	510 2in1 4T A	510 2T ES A
Totaktsmotor	-	-	X
Firetaktsmotor	X	X	-
Tankutlufning	-	-	X
Bioklipp-plate og støtbeskyttelse	-	X	-

Sikkerhetsanvisninger

Les nøye!

For din egen sikkerhet må du lese denne bruksanvisningen nøye. Gjør deg kjent med betjeningsorganer samt riktig bruk av maskinen. Gi denne bruksanvisningen til andre brukere av maskinen.

Før du starter arbeidet første gang: Få instruksjon i sikker bruk av maskinen av fagpersoner som er opplært av AS-Motor.

Tren på å bruke maskinen på et stort, fritt og plant område.

Brukerbegrensninger og drifttider

La aldri barn eller personer som ikke har lest bruksanvisningen bruke maskinen. Personer under 18 år får kun bruke maskinen under tilsyn. Minimumsalderen på brukeren og driftstider kan være nedfelt i lokale bestemmelser.

Disse er ikke egnet til å betjene maskinen:

- personer som er påvirket av alkohol, andre rusmidler eller medikamenter som fører til nedsatt reaksjonsevne.
- personer med fysiske og psykiske handikapp.
- personer som er trøtte eller syke.



Brukere av pacemakere må ikke ta i tenningsanleggets strømførende deler.

Sikker håndtering av drivstoff

Drivstoff er giftig og svært lettantennelig. Brann- og eksplosjonsfare!

Hold drivstoffet unna antenneskilder, og ikke røyk mens du håndterer drivstoff.

Ikke pust inn helseskadelig drivstoffdamp.

Bruk hansker og unngå at drivstoff kommer på huden.

Tank bare i friluft når motoren er kald og ikke går. Bruk en påfyllingsstuss eller en trakt.

Ikke søl drivstoff, og ikke la drivstoff komme inn i kanaler eller la det dryppe.

Hvis drivstoff har kommet ut, skal ikke maskinen startes før all drivstoffdampen har fordampet (tørk bort). Flytt maskinen unna det drivstofftilsmussede stedet.

Skru tankklokken alltid godt til, og ikke åpne det mens motoren går eller maskinen fremdeles er varm.

Tøm drivstofftanken kun i friluft. Bruk da en godkjent beholder eller kjøp tom drivstofftanken.

Oppbevar drivstoff utilgjengelig for barn, og bare i en godkjent beholder på et mørkt, kjølig og tørt sted.

Sett aldri fra deg maskinen med bensin på tanken i en bygning der bensindamp kan komme i kontakt med åpen ild eller gnister.

Skift straks ut drivstofftanken eller tankklokken ved skader (autorisert verksted).

Førstehjelp

Ikke fremkall brekninger om du har svelget drivstoff eller pustet inn drivstoffdamp, men oppsøk lege umiddelbart.

Vask deg straks med vann og såpe om du har fått drivstoff på huden. Bytt tilsmussede klær straks.

Tiltak ved brann

Bruk skum, tørrpulver eller karbondioksid (CO₂) om det skulle oppstå brann. Slukk aldri med vann!

Kontrollere maskinen før bruk

Kontroller alltid visuelt at kniven, driv- og festedelene, ledningene og ledningsforbindelsene er i feilfri stand og sitter godt før du bruker maskinen.

Bruk aldri maskinen med manglende eller defekte deksler, støtbeskyttelse eller bioklippplate.

Ikke fjern, endre eller forbikople beskyttelsesanordninger eller betjeningslementer.

Følg vedlikeholdsanvisningene (se kapitlet Vedlikehold).

La et autorisert verksted undersøke maskinen hvis kniven ikke stanser helt innen 3 sekunder etter at den er utkopleet.

Fareområde

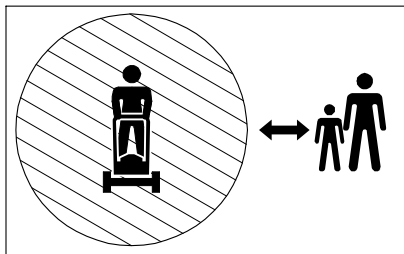

Maskinens fareområde representerer fare for personskader.

Den roterende kniven kan føre til personskader, og gjenstander kan slynges ut. Området foran og til høyre for maskinen er spesielt farlig.

I skråninger kan maskinen velte og gli mot eller rulle over personer.

Forviss deg om

- at ingen andre personer enn brukeren befinner seg på stedet som skal klippes.
- at ingen personer står foran maskinen i kjøreretningen.
- at ingen personer befinner seg nedenfor maskinen i en skråning.
- at du til enhver tid har full oversikt over fareområdet.
- at du holder hender og føtter unna roterende deler.

Aktsomhet ved drift

Fare for personskader ved motorstart

Motoren må ikke startes:

- når det er sølt drivstoff.
- i lukkede eller dårlig ventilerte rom (fare for forgiftning!).
- når andre personer oppholder seg i umiddelbar nærhet.

Ikke start maskinen før føttene dine er i trygg avstand fra kniven.

Start maskinen bare når startvaieren sitter i føringen.

Maskinen må ikke settes på skrå når motoren startes.

Fare for personskader når motoren går

Slå av motoren og vent til kniven står helt i ro

- før du vipper maskinen eller transporterer den.
- når du forlater maskinen også bare et øyeblikk.
- når du kjører over annet underlag enn gress.
- før du stiller inn klippehøyden.
- før du etterfyller drivstoff.

Slå av motoren, vent til kniven står helt i ro og ta ut tennpluggkontaktene

- før du rengjør maskinen eller kontrollerer eller arbeider på maskinen.
- før du løsner blokkeringer eller fjerner tilstoppinger i utkastområdet.

Fare for brannskader

Ikke ta på motoren eller lydtemperen. Disse blir svært varme under drift, og du kan brenne deg på de. Når du da skvetter unna, er det fare for at du brenner deg igjen.

Før klipping

Personlige beskyttelsestiltak



Bruk alltid vernesko med sklisikre såler, og lange bukser, når du klipper plenen. Ikke klipp plenen i åpne sandaler eller barføtt.



Bruk vernehansker for å beskytte deg mot skader og vibrasjoner.



Støy er helseskadelig. Bruk eget hørselvern for å unngå hørselskader. Bruk vernebriller og hodeplagg.

Spør forhandleren om råd når det gjelder egnet verneutstyr.

Klargjør området som skal klippes

Undersøk nøye området som skal klippes nøye i forkant. Fjern steiner, pinner, bein, ledninger/kabler og andre gjenstander som kan slynges ut av maskinen.

Fjern strømførende kabler fra klippeområdet. Disse kan bli skadet under klippingen eller forårsake elektrisk støt eller kortslutning.

Aktsomhet ved klipping

Fare for skade!

Fare for personskade på grunn av gjenstander som slynges ut. Klipp aldri plenen når andre personer, spesielt barn, husdyr eller gjenstander befinner seg i fareområdet.

Hold hender og føtter unna roterende deler. Hold deg unna utkastområdet når du bruker maskinen.

Forviss deg om at du kan få hjelp hvis det skulle oppstå en nødssituasjon.

Klipp plenen når det er dagslys eller god kunstig belysning. Ikke klipp ved usikre værforhold eller når det er fare for lynnedslag.

Vær ekstra forsiktig når du klipper på myk jord, i nærheten av søppelhauger, grøfter eller diker eller langs vannbredder.

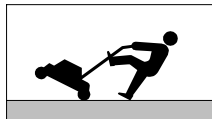

Unngå å klippe vått gress, på grunn av faren for å skli.

Vær spesielt forsiktig når du snur eller trekker maskinen mot deg, og når du rygger.

Gå alltid sakte!

Løft eller bær aldri maskinen mens motoren går.

Pass på trafikken når du arbeider ved gater.

Vibrasjoner

Brukes maskinen over lang tid, kan vibrasjoner føre til forstyrrelser i blodsirkulasjonen i hendene. Det er imidlertid ikke mulig å fastsette en generell regel for hvor lenge maskinen bør brukes.

- Bruk hansker.
 - Ta pauser i arbeidet med jevne mellomrom.
- La et autorisert verksted kontrollere maskinen
- når kniven har truffet en gjenstand.
 - når maskinen begynner å vibrere uvanlig kraftig.

Klipping av steder med brannfare

- Ta med deg en tilstrekkelig mengde brannslukningsmiddel.
- I bratte skråninger kan det lekke drivstoff ut av forgasseren eller tanken. Dette fører til brannfare!
- Følg med på områdene som er klipt for å forsikre deg om at det ikke bryter ut brann.

Hold alltid følgende deler frie for smuss, gress, høy, olje som kommer ut, fett osv. for å unngå brannfare:

- Motor
- Lyddemper (pote, deksel, mellomrom)
- Område rundt drivstofftanken

Forsiktig i skråninger



Klipping i skråninger medfører fare for at maskinen tipper eller glir, og dermed fare for personskader.

- Klipp i bratte skråninger bare når dette kan gjøres på en trygg og sikker måte.
- Ikke bruk maskinen i svært bratte skråninger.
- Iverksett egnede sikkerhetstiltak ved klipping i bratte skråninger. Bruk f.eks. klatrejern.
- Klipp alltid på langs av skråningen, aldri opp- eller nedover.
- Sørg for godt fotfeste, bruk sklisikre vernesko.
- Vær svært forsiktig når du snur.
- Klipp bare når bakken er tørr og har godt feste.

Maskinen kan begynne å trille i nedoverbakke. Sett fra deg maskinen kun på et plant underlag, eller sikre den slik at den ikke begynner å trille.

Maskiner med 4-taktsmotor kan bare brukes i hellinger på maks. 20°. Ellers kan 4-taktsmotoren bli ødelagt på grunn av manglende oljesmøring.

Hvis en maskin tipper eller glir

- Forøk på å holde igjen en maskin som tipper eller glir kan føre til alvorlige personskader. Hvis du ikke lykkes i å holde igjen maskinen idet den begynner å tippe eller gli, skal du ikke forsøke mer.
- Fjern væske (olje, bensin, batterisyre) som renner ut på maskinen og på bakken. Forurenset jord må avfallsbehandles miljøvennlig, i samsvar med lokale bestemmelser.
- Det kan ha oppstått skader som ikke er synlige på maskinen. Funksjonsfeil medfører fare for personskader. Få inspisert maskinen hos et autorisert verksted.

Når arbeidet er avsluttet

Lukk bensinkranen og tankutluftingen (hvis montert) hver gang du er ferdig med klippingen.

Vent til motoren har stoppet før du går av maskinen og tar ut tennpluggkontakten.

La maskinen avkjøles i minst 20 minutter etter at tenningen er slått av, før du parkerer den i et tørt, lukket og godt ventilert rom.

Sett aldri fra deg maskinen med bensin på tanken i en bygning der bensindamp kan komme i kontakt med åpen ild eller gnister.

Aktsomhet ved vedlikehold og reparasjon

Utfør kun arbeid som er beskrevet i denne bruksanvisningen. Alt annet arbeid skal utføres av et autorisert verksted.

Bruk bare kniver og reservedeler som er godkjent av AS-Motor Germany. Bruk av ikke godkjente kniver og reservedeler innebærer betraktelig fare for personskade.

Vent til motoren har stanset helt og trekk ut tennpluggkontakten før du begynner på vedlikeholdsarbeid.

Vi gjør uttrykkelig oppmerksom på at vi i henhold til den tyske produktansvarsloven ikke svarer for skader forårsaket av våre maskiner hvis

- slitte eller skadde deler ikke repareres eller skiftes i rett tid.
- dette skyldes ufagmessig reparasjon.
- våre originaldeler eller deler frigitt av oss er brukt ved en delutskiftning.
- reparasjonen ikke er utført av et autorisert verksted.

Det samme gjelder reservedeler og tilbehør.

Maskinbeskrivelse firetaktsmaskiner

Bildet viser AS 510 2in1 4T A

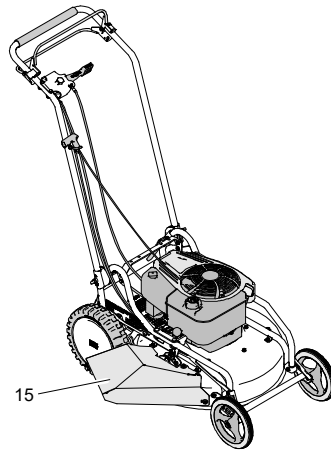
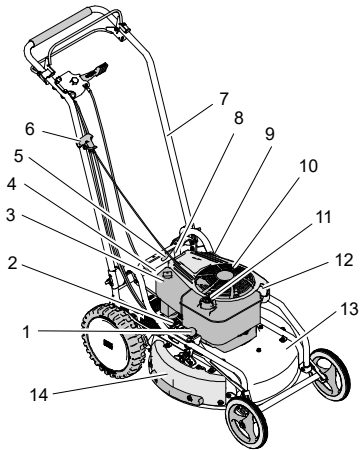

- 1 Klippehøydejustering
(40 mm, 50 mm, 60 mm, 70 mm,
80 mm, 90 mm)
- 2 Bensinkran
- 3 Luftfilter
- 4 Typeskilt
- 5 Eksentrisk spennhendel for feste av
staget
- 6 Starthåndtak
- 7 Styrestag med betjeningselementer
- 8 Tennpluggkontakt
- 9 Lyddemper
- 10 Viftegitter
- 11 Tankpåfyllingsåpning
- 12 Oljepåfyllingsåpning
- 13 Deksel
- 14 Utskiftbar bioklipp-plate (bare 2in1)
- 15 Utskiftbar støtbeskyttelse (bare 2in1)

Maskinbeskrivelse totaktsmaskiner

Bildet viser AS 510 2in1 2T ES A

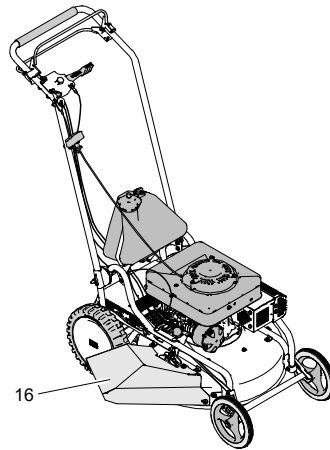
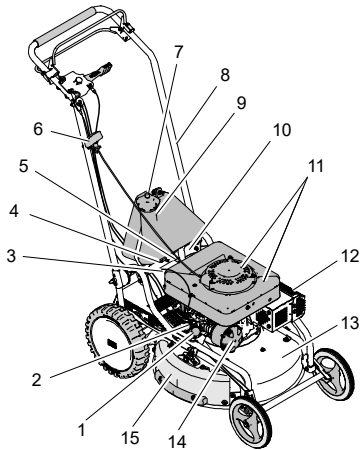

- 1 Klippehøydejustering
(40 mm, 50 mm, 60 mm, 70 mm,
80 mm, 90 mm)
- 2 Choke
- 3 Typeskilt
- 4 Bensinkran
- 5 Eksentrisk spennhendel for feste av
staget
- 6 Starthåndtak
- 7 Tankutlufting
- 8 Styrestag med betjeningselementer
- 9 Tankpåfyllingsåpning
- 10 Tennpluggkontakt
- 11 Viftegitter
- 12 Lyddemper
- 13 Deksel
- 14 Luftfilter
- 15 Utskiftbar bioklipp-plate (bare 2in1)
- 16 Utskiftbar støtbeskyttelse (bare 2in1)

Betjeningselementer

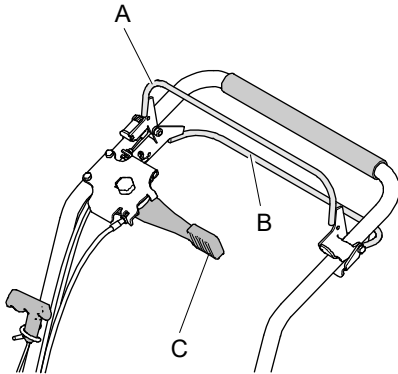

Motorbremsbøyle (A)

Motorbremsbøylen er en beskyttelsesanordning. Når du slipper bøylen, stanser motoren umiddelbart og kniven står helt i ro i løpet av 3 sekunder.

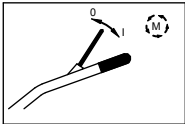

I: Driftstilling

Trykk motorbremsbøylen mot styret.

O: Slå av motoren

Slipp motorbremsbøylen.

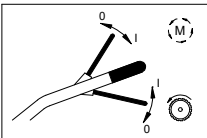

Oppe:

Motorbremsbøyle

Nede:

Kjørebøyle

Kjørebøyle (B)

Du kopler inn og ut kjøredriften med kjørebøylen.

Kjøredrift på:

Trekk bøylen mot styret.

Kjøredrift av:

Slipp bøylen.

Variohendel (C)

Variohendelen gjør at du kan justere maskinens kjørehastighet trinnløst med motoren i gang.

MIN: langsom

MAX: hurtig

Spesielt for firetaktsmaskiner

Bensinkran (2)

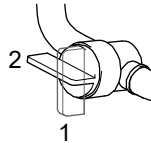

1: Stengt

2: Åpen

Spesielt for totaktsmaskiner

Forgasser med choke og anslagsstift

Du behøver choken (1) og anslagsstiften (2) ved kaldstart av motoren.

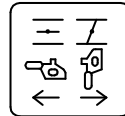

Åpne choken:

Drei den så langt den går med urviserne.

Steng choken:

Drei den så langt den går mot urviserne.

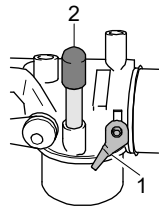

Fyll forgasseren med drivstoff:

Trykk et øyeblikk på anslagsstiften, helt til det kommer drivstoff.

Bensinkran

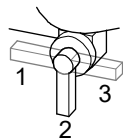

1: Reserve

2: Åpen

3: Stengt

Merknader om plenklipping

Kontroller maskinen hver gang før den tas i bruk, at alle deler er på plass, den virker og er ren. Et skittent viftegitter fører til overoppheting av motoren, og motoren kan bli skadet. Et skittent beskyttelsesgitter på lyddemperen innebærer brannfare.

Du får en pen og tett plen hvis du klipper den ofte og ikke lar gresset bli for langt. Ikke klipp gresset for kort når det er varmt og tørt, for da kan plenen svis og bli stygg!

Kniven må være skarp og uskadd for at gresstråene ikke skal bli tjafsete. Kvess og balanser kniven regelmessig (autorisert verksted).

Ikke slå plenen når det regner eller gresset er vått. Gressdekket kan skades og det er fare for å skli!

Bruk maskinen kun på områder som allerede er klippet. Ikke la maskinen bli stående med motoren i gang.

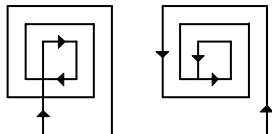

For å fordele gressrester jevnt og få et jevnt klippebilde, anbefaler vi at du klipper på flat mark som vist på klippetegningen.

En plenklipper med bioklippfunksjon finkutter gresset mer enn en konvensjonell plenklipper. Følg disse anbefalingene for best mulig resultat.

Anbefalinger for klipping med plenklippere med bioklippfunksjon:

- Klipp maks. 1/3 av gresshøyden.
- Ikke still inn klippehøyden på den laveste posisjonen. Anbefaling: 50-60 mm.
- Arbeid under tørre forhold.
- Begynn med lav kjørehastighet.
- Jo saktere du kjører, desto bedre blir klipperesultatet.

- Hvis gresset er for høyt, bør du først klippe med maksimal klippehøyde og senere klippe en gang til med den anbefalte klippehøyden.
- Hvis det oppstår eller bioklipplaget blir for tykt, kan luftutskiftingen på bakken bli dårligere. Det kan føre til gule flekker.

Anbefalinger for bruk av sideutkast på plenklippere med 2in1-funksjon:

- Sideutkast kan brukes hvis gresset er høyt og tett, slik at det er problematisk å bruke bioklippfunksjonen.
- Det klippede gresset kastes raskere ut, slik at kniven ikke tilstoppes.
- Ulempe: Synlig gress på bakken. Ingen bioklippfunksjon. Klipping nær kanten bare mulig på venstre side.

Før start

Drivstoff (totaktsmaskiner)

Det må brukes en blanding av bensin og totaktsolje på motoren.

Mulige blandingsforhold finner du i kapitlet Blandingsforhold for drivstoff.

Bruk blyfri bensin (oktantall minst RON 91). E10 drivstoff kan brukes. Ikke lagre E10 drivstoff lenger enn 30 dager. Bruk ikke drivstoff med etanonandel over 10 % (f.eks. E15, E85).

Bruk kun helsyntetisk totaktsolje som uttrykkelig er beregnet for blanding, i blandingsforholdet 1:50. Bruk ikke mineralsk totaktsolje.

AS-Motor anbefaler:

Helsyntetisk totaktsolje **TITAN 2T 100S** i blandingsforholdet **1:100**.

Fordeler:

- **Halvt oljeforbruk sammenlignet med 1:50**
 - noe som er mer miljøvennlig og mer økonomisk.
- Optimal beskyttelse av motoren for lang levetid.
- Liten motorslitasje.
- Maksimal motoreffekt.

TITAN 2T 100S fra Fuchs føres av din AS-forhandler:

Beholder	ET-nr.
1 liter (lukkbar flaske)	G00041042
100 ml (engangsbeholder)	G00041056
40 * 100 ml (engangsbeholder i esken)	G00041058

Merknad: I handelen kan du få kjøpt ferdigblandet totaktsdrivstoff. I henhold til vår erfaring kan ferdigblandingen STIHL Motomix 1:50, ASPEN 2-Takt og Oest Oecomix brukes. Vi frasier oss ethvert ansvar hvis maskinen brukes med andre ferdigblandinger!

Bruk ikke blandinger med mer olje enn 1:50 (f.eks. 1: 35).

For mye olje fører til avleiring av oljekarbon og reduserer motorens levetid.

Bruk bare helsyntetiske totaktsoljer som er uttrykkelig beregnet for blanding.

Bruk av motoroljer eller spillolje fører til motorskader.

Garantiytelser er da utelukket.

Oppbevar drivstoffblandingen på følgende måte

Drivstoffblandingen eldes, og kan føre til motorskader. Bland bare så mye drivstoff som du behøver for de neste klippejobbene.

Drivstoff (firetaktsmaskiner)

Bruk blyfri bensin som drivstoff (se i bruksanvisningen fra produsenten).

E10 drivstoff kan brukes. Ikke lagre E10 drivstoff lenger enn 30 dager.

Kontrollere motoroljenivået (firetaktsmaskiner)

Advarsel! Kontroller oljenivået hver gang før bruk (se bruksanvisningen fra produsenten).

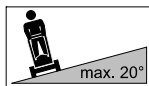

For å sikre tilstrekkelig oljetilførsel til 4-taktsmotoren og dermed unngå skader, skal maskinen ikke brukes ved hellinger over 20°.

Tanking

⚠ Advarsel

Drivstoff kan antennes på varme motordeler.

- ▶ Slå av motoren før tanking, og vent i minst 20 minutter inntil den er avkjølt. Overhold sikkerhetsanvisningene for drivstoff!

Fylle drivstoff

1. Bruk en kanne med påfyllingstut eller en trakt når du fyller drivstoff.
2. Åpne kannen forsiktig slik at overtrykk reduseres sakte og ikke noe drivstoff spruter ut.
3. Åpne tankklokken forsiktig slik at overtrykk reduseres sakte og ikke noe drivstoff spruter ut.
4. Fyll drivstofftanken.
5. Skru tankklokken godt til igjen.

Stille inn klippehøyde

Juster klippehøyden bare når motoren er slått av.

Juster klippehøyden slik at kniven ikke kommer i kontakt med ujevnheter i bakken. Er klippehøyden justert for høyt, kan gjenstander slynges ut og gir også en dårlig klipp.

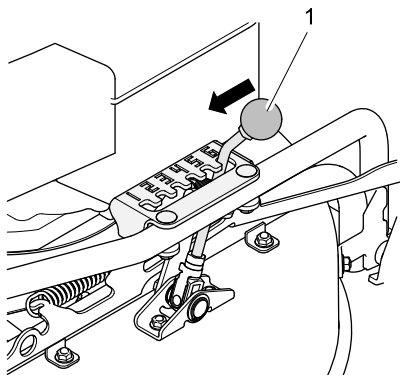

- Slå av motoren og vent til kniven står i ro.
- Still inn klippehøyden med reguleringsspaken (1) i midten. Klippehøyden kan stilles inn i 6 trinn fra 4 cm til 9 cm.

Feste starthåndtaket

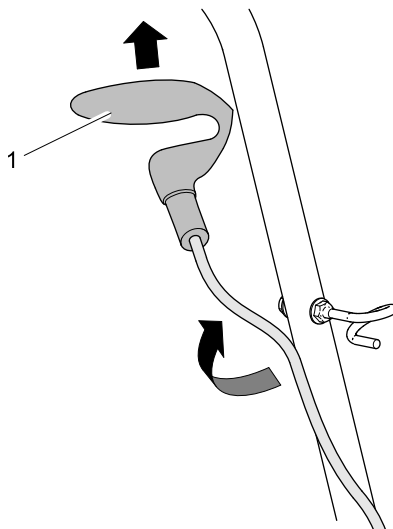

1. Trekk startvaieren på starthåndtaket(1) sakte bakover og hekt den inn i føringen.

Start

Fare

Fare for elektrisk støt på grunn av strømførende kabler på området som klippes. Strømførende kabler kan bli skadet under klippingen og forårsake elektrisk støt eller kortslutning.

- ▶ Kontroller at det ikke finnes strømførende kabler på området som skal klippes.

Advarsel

Når maskinen startes, er det fare for skade på grunn av den roterende kniven.

- ▶ Forsikre deg om at ingen oppholder seg i knivens faresone. Ikke vipp maskinen ved start.

Advarsel

Fare for forgiftning på grunn av giftige avgasser

- ▶ Ikke la motoren gå i lukkede rom eller rom med dårlig ventilasjon.
- ▶ Følg sikkerhetsanvisningene i forhold til fare for forgiftning.

Advarsel

Hvis forgasseren ikke lukkes skikkelig etter start, kan det renne ut bensin slik at det oppstår brannfare.

- ▶ Steng bensinkranen, og ta kontakt med et autorisert verksted.

Starte maskinen (totaktsmaskiner)

1. Plasser maskinen på et jevnt underlag, ikke i høyt gress.
2. Trekk starthåndtaket langsomt bakover, og fest det i holderen.
3. Åpne bensinkranen og tankutluftingen.
4. Kople til tennpluggkontakten.
5. Kun ved kaldstart: Steng choken på forgasseren (drei mot urviseren).
6. Trykk på anslagsstiften på forgasseren helt til det kommer drivstoff.

7. Press og hold motorbremsbøylen.
8. Dra starthåndtaket sakte ut til du føler motstand, og dra den deretter raskt helt ut – motoren begynner å gå.
9. Før starthåndtaket langsomt tilbake igjen, og fest det i holderen.
10. Åpne choken på nytt (drei med urviseren).

Starte maskinen (firetaktsmaskiner)

1. Plasser maskinen på et jevnt underlag, ikke i høyt gress.
2. Trekk starthåndtaket langsomt bakover, og fest det i holderen.
3. Åpne bensinkranen.
4. Kople til tennpluggkontakten.
5. Press og hold motorbremsbøylen.
6. Dra starthåndtaket sakte ut til du føler motstand, og dra den deretter raskt helt ut – motoren begynner å gå.
7. Før starthåndtaket langsomt tilbake igjen, og fest det i holderen.

Kjøring

Advarsel

Fare for å snuble eller gli under skyving, rygging og snuing.

- ▶ Forsikre deg om at banen er fri for hindringer og pass på at du går stødig.

Kjøring

Kople ut kniven ved farlige situasjoner ved at du slipper opp motorbremsbøylen.

Merknad

Hvis du ikke kobler inn kjøredriften helt, vil girkassen bli overopphetet og skadet.

- ▶ Du må ikke forsøke å regulere kjørehastigheten med kjøredriftbøylen.
- ▶ Trekk alltid kjøredriftbøylen helt til styret.

Kjøredrift på

1. Still inn ønsket hastighet med Vario-spaken.
2. Trekk kjørebøylen mot styret – maskinen kjører.

Kjøredrift av:

1. Slipp opp kjørebøylen.

Justere kjørehastigheten:

Kjørehastigheten kan justeres trinnløst med variohendelen.

Still bare inn kjørehastigheten når motoren er i gang, for ellers kan variodriften bli skadet.

Snuing

Bruk maskinen kun på områder som allerede er klippet.

Snuing på plane områder:

1. Kople ut kjøredriften.
2. Sving maskinen mot ønsket side.
3. Kople inn kjøredriften igjen.

Snuing i skråninger:

1. La kjøredriften være innkoplet.
2. Sving maskinen oppover skråningen.
3. Hold igjen styret og hjulet innerst i kurven.

Kjøredriften hindrer at maskinen glir, og hjelper til med snumanøveren.

Slå av og stoppe

Advarsel

Maskinen kan begynne å trille i nedoverbakke.

- ▶ Sett fra deg maskinen kun på et plant underlag, eller sikre den slik at den ikke begynner å trille.

1. Slipp opp kjørebøylen.
2. Slipp opp motorbremsbøylen.
3. Vent med å gå av maskinen til motoren er stoppet.
4. Steng bensinkranen og tankutluftingen (hvis montert).
5. Trekk av tennpluggkontakten.

Transport

Slå av motoren og vent til kniven står helt i ro før du hever maskinen. Hev maskinen bare så høyt.

La maskinen avkjøles i minst 20 minutter hver gang før transport. Steng bensinkranen.

Du kan vippe ned styrestaget igjen ved transport av maskinen.

Sikre maskinen under transport slik at den ikke ruller, sklir eller tipper, og at drivstoff og olje ikke renner ut.

Følg anvisningene i kapitlet Utkopling og stans.

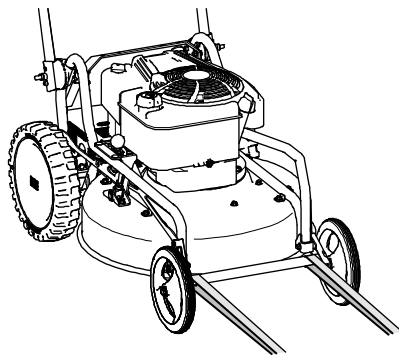
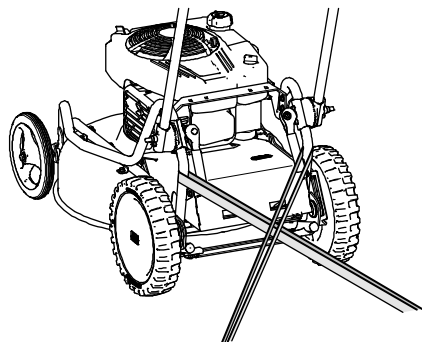

Bruk strammeseler som er dimensjonert for vekten på maskinen.

Merknad

Fare for skader hvis strammeselene festes feil.

- ▶ Fest strammeselene bare på stedene som er vist på illustrasjonen,
- ▶ Strammeselene må ikke strammes for mye.

Vedlikehold

Advarsel

Fare for personskader ved uventet bevegelse. Maskinen kan bevege seg uventet mens kontrollene utføres.

- ▶ Kontroller at ingen personer eller gjenstander befinner seg i fareområdet.
- ▶ Forviss deg om at en uventet bevegelse ikke vil føre til ytterligere farer.

Advarsel

Fare for personskader ved vedlikeholds- og rengjøringsarbeider med motoren i gang.

- ▶ Du må bare utføre vedlikeholdsarbeider med motoren i gang dersom dette er angitt som en forutsetning i vedlikeholdstabellen.

Advarsel

Fare for forgiftning på grunn av giftige avgasser

- ▶ Ikke la motoren gå i lukkede rom eller rom med dårlig ventilasjon.
- ▶ Følg sikkerhetsanvisningene i forhold til fare for forgiftning.

Før alle vedlikeholds- og reparasjonsarbeider med motoren slått av:

1. La maskinen avkjøles i minst 20 minutter.
2. Trekk av tennpluggkontakten.
3. Steng bensinkranen og tankutluftingen.
4. Tipp maskinen mot lyddempersiden når det skal utføres arbeid på undersiden av maskinen.

Ikke-forskriftsmessig vedlikehold kan redusere maskinens driftssikkerhet og føre til uhell.

Regelmessig vedlikehold holder maskinen din alltid klar til bruk.

Vedlikehold maskinen i samsvar med vedlikeholdsanvisningene nedenfor.

Kontakt autorisert verksted hvis det oppstår problemer i forbindelse med vedlikehold eller du konstaterer feil under en av de følgende kontrollene.

Vedlikeholdsoversikt

Del	Tiltak	Vedlikeholdsi ntervall	
		A	B
Maskin	Kontroller med tanke på sikker driftstilstand (grunnkontroll).	■	▲
	Rengjør.	■	
	Service.		▲
Drivstoff	Kontroller drivstoffnivået.	■	
	Er tanklokket igjen?	■	
Tank, bensinkrane og drivstoffrør	Kontroller at deler er tette og i god stand.	■	▲
Forgasser	Lukkes forgasseren igjen etter start?	■	▲
Viftegitter	Rengjør.	■	▲
Motorkjøling	Rengjør.		▲
Tennplugg	Kontroller/skift ut.		▲
Luftfilter	Vedlikehold.	■	■▲
Kniv og festedeler	Kontroller med tanke på slitasje og skader. Se kapitlet Kontrollere kniven.	■	▲
	Skift.		▲
Motorbrems	Stanser maskinen i løpet av 3 sekunder?	□	▲
Kjørebøyle	Står maskinen når bøylen er i nullstilling?	□	▲
Kjøredrift	Kontroller.	■	▲
Kileremmer	Er remmene riktig strammet, i god stand og uten sprekker?		▲
Betjeningsvaiere	Kontroller funksjon og bevegelse.	■	▲
Understell og støtbeskyttelse	Kontroller med tanke på rust og sprekker, samt undersøk sveisesømmene.	■	▲
	Er alle beskyttelsesanordninger og deksler riktig festet, og virker de som de skal?	■	▲
Klistremerke	Tilstanden til klistremerkene.	■	▲
Brennbart materiale	Fjern lettantennelige rester etter klippingen fra motoren og maskinen.	■	▲
Dekk	Kontroller dekkene og dekktrykket.	■	▲

Firetaktsmaskiner:

Motor	Bindende spesifikasjoner, se bruksanvisningen fra motorprodusenten.	■	▲
	Kontroller oljenivået (se håndboken fra motorprodusenten).	■	▲
	Oljeskift.		▲

A Før og etter bruk.

B Årlig eller hver 50. time.

■ Av brukeren med motoren av.

□ Av brukeren med motoren i gang.

▲ Av et autorisert verksted.

Rengjøre maskinen

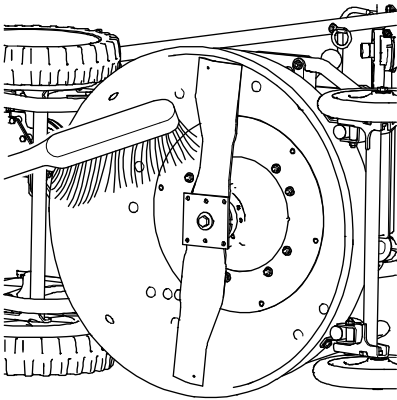

Etter hver bruk skal maskinen nøye rengjøres, spesielt kniven og på undersiden.

Fastsittende gressrester og smuss hindrer gressutkastet, og påvirker klippekvaliteten. Hold motordekselet, viftegitteet og motoren rene for å sikre tilstrekkelig kjøling av motoren.

Brannfare! Pass spesielt godt på at delene på lyddemperen er rene.

Bruk en støvkost til å rengjøre med. Gjenstridig smuss fjerner du med en tre- eller plastspatel. Rengjør utvendige husdeler med en klut.

Ikke vask av maskinen med en vannslange eller høytrykksspyler! Ikke bruk kraftige rengjøringsmidler.

Hovedgjennomgang

Kontroller regelmessig at alle muttere, bolter, skruer, drivstoffrørforbindelser, luftfilter, osv. sitter ordentlig, slik at maskinens driftssikkerhet er garantert. Undersøk om tenningsledningen og tennpluggkontakten er skadet.

Skift skadde og slitte deler, særlig deksler, lyddemper eller drivstofftank umiddelbart (autorisert verksted).

Kontroller at alle deler som inneholder væsker, er tette og i god stand. Dette kan være: drivstofftank, drivstoffkran, drivstoffledninger, forgasser, motor, gir, batteri, hydraulikksystem.

Ved eventuell lekkasje bør du overlate reparasjonen til et autorisert verksted.

Kontrollere kjøredriften

1. Sett maskinen på et sklisikkert underlag (f.eks. betong eller asfalt).
2. Slå av motoren.
3. Betjen kjøredriften.
4. Prøv å trekke maskinen bakover.

Hvis bakhjulene blokkeres, fungerer kjøredriften. Girkassen er vedlikeholdsfri og trenger ingen justering. Hvis det er mulig å trekke maskinen, må du få inspirert maskinen av et autorisert verksted.

Merknad

Hvis kjøredriften ikke er riktig innstilt, kan giret overopphetes og skades.

Kontrollere motorbremsen

Kontroller motorbremsens funksjon ved å slå av motoren. Kniven skal gå fra fullt turtall til stillestående på mindre enn 3 sekunder. Ta kontakt med et autorisert verksted hvis dette ikke skjer.

Kontrollere kniven

⚠ Advarsel

Slitasje eller skade på knivene og festeelementene kan føre til at kniver eller festeelementer løsner.

- ▶ Kontroller knivene og alle festeelementene som beskrevet nedenfor.

⚠ Advarsel

Om kniven er feil montert og vedlikeholdt utgjør dette en betydelig fare for skader.

- ▶ Arbeid på kniven skal kun utføres av et autorisert verksted.



Bruk kraftige hansker når du kontrollerer knivene.

Arbeid på kniven krever spesiell fagkunnskap ettersom en balansekontroll er påkrevd og tiltrekkingsmomenter må overholdes.

Ikke forskriftsmessig slipte kniver øker belastningen på maskinen og fører til tretthetssprekker og brudd.

Kontroller at knivene og alle festeelementene er komplette, og kontroller dem for slitasje, skader og sprekker

- alltid før og etter bruk.
- ved merkbare endringer eller uvanlige vibrasjoner.

Kontakt et autorisert verksted hvis du konstaterer feil eller skader ved kontrollen.

Samtlige avbildede knivdeler og deres festedeler skal skiftes

- dersom det påvises skader eller sprekker.
- det oppstår uvanlig sterke vibrasjoner.
- minst en gang pr. år eller etter hver 50. driftstimer, uavhengig av om det er synlig slitasje eller ikke.

Materialet utmattes, det kan oppstå sprekker slik at personer og gjenstander utsettes for risiko. Deler som slynges ut kan føre til alvorlige skader..

Uvanlige vibrasjoner er tegn på

- at kniver mangler eller er brukket,
- for stor eller ensidig slitasje på kniver eller
- skade på klippekni- eller motorfestet.

Knivskifte

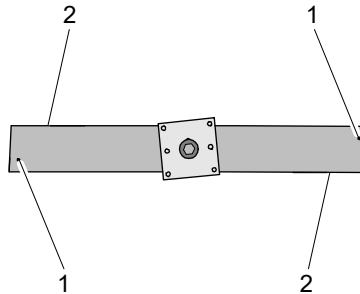

Kniven skal skiftes:

- når et av slitasjemerke (1) vises. Det plassert slitasjemerke på originalkniver (kuleformede innpreginger på undersiden av kniven).
- når tykkelsen på kniven i bakkant av luftskovlen (2) eller på et annet sted er mindre enn 1 mm (unntatt eggen).

Originalkniv

En original AS-kniv har følgende merking:

AS XXXXXXXX

Den innpregede merkingen tilsvarer reservedelsnummeret.

Vedlikehold spesielt for firetaktsmaskiner

Utføre service på motoren

Forsiktig

Hvis for høyt turtall er stilt inn, kan ting slynges ut. Det kan oppstå skader på motoren, foruten et høyere støynivå.

- ▶ Ikke endre grunninnstillingen på forgasseren eller turtallsreguleringen.

Motorhåndboken er utarbeidet av motorprodusenten. Den inneholder alle bindende vedlikeholdsinstruksjoner og garantibetingelsene for motoren. Skulle det bli nødvendig med garantiarbeid på motoren, må du ta kontakt med ditt autoriserte verksted eller nærmeste motorforhandler.

Tilstrekkelig kjøling av motoren er avgjørende for lang levetid på motoren.

Hold alltid følgende deler rene:

- motordekselet (viftegitte)
- lyddemperen (beskyttelsesgitte)
- motorens kjøleribber

Kontrollere motoroljenivået

Overhold motorens bruksanvisning som følger med.

Oljenivået skal alltid være mellom de to merkene på oljepeilepinnen. Oljenivået må aldri falle under det nederste merket, ellers kan det oppstå motorskader. Fyll aldri olje over det øverste merket.

Da vil det være fare for at olje kommer inn i luftfilteret og ødelegger det.

Kontrollere tennplugg

Fare

Tenningsanlegget danner et elektromagnetisk felt.

- ▶ Personer med pacemakere må ikke arbeide på strømførende deler.

Tilsmussede tennplugger reduserer motorytelsen. Rengjør tennpluggelektrodene med en messingbørste. Kontroller elektrodeavstanden (se i motorprodusentens bruksanvisning). Pass på at isolatoren rundt elektroden ikke skades. Bruk aldri skadde tennplugger.

Trekk til tennpluggen med riktig tiltrekkingsmoment (se i motorprodusentens bruksanvisning).

Vedlikeholde luftfilteret

Advarsel

Brann- og eksplosjonsfare ved bruk av rengjøringsmidler.

- ▶ Luftfilteret må aldri rengjøres med brennbare løsemidler.

Sørg for alltid å ha et rent luftfilter. Et skittent luftfilter gir redusert motorytelsen samt økt motorslitasje og drivstofforbruk. Uavhengig av antall driftstimer skal filterinnsatsen skiftes minst én gang for året. Kjør aldri motoren uten luftfilter.

Overhold motorens bruksanvisning som følger med.

Vedlikehold spesielt for totaktsmaskiner

Utføre service på motoren

Advarsel

Hvis for høyt turtall er stilt inn, kan ting slynges ut. Det kan oppstå skader på motoren, foruten et høyere støynivå.

- ▶ Ikke endre grunninnstillingen på forgasseren eller turtallsreguleringen.

Tilstrekkelig kjøling av motoren er avgjørende for lang levetid på motoren.

Hold alltid følgende deler rene:

- motordekselet (viftegitte)
- lyddemperen (beskyttelsesgitte)
- motorens kjøleribber.

Kontrollere tennplugg

Fare

Tenningsanlegget danner et elektromagnetisk felt.

- ▶ Personer med pacemakere må ikke arbeide på strømførende deler.

Tilsmussede tennplugger reduserer motorytelsen. Rengjør tennplugg elektrodene med en messingbørste. Kontroller elektrodeavstanden (se Tekniske data). Pass på at isolatoren rundt elektroden ikke skades. Bruk aldri en skadd tennplugg.

Trekk til tennpluggen med tiltrekkingmomentet angitt i de tekniske dataene.

Vedlikeholde luftfilteret

Advarsel

Brann- og eksplosjonsfare ved bruk av rengjøringsmidler.

- ▶ Luftfilteret må aldri rengjøres med brennbare løsemidler.

Merknad

Rengjøring av luftfilteret med trykkluft skader filtertekstilen og gjør luftfilteret ubrukelig.

- ▶ Skift ut luftfilteret når det er skittent.

Merknad

Bruk av luftfiltre fra andre produsenter kan skade motoren.

- ▶ Bruk kun originale luftfilterpatroner fra AS-Motor.

Sørg for alltid å ha et rent luftfilter. Et skittent luftfilter gir redusert motorytelsen samt økt motorslitasje og drivstofforbruk. Uavhengig av antall driftstimer skal filterinnsatsen skiftes minst én gang i året. Det er ikke mulig å rengjøre luftfilteret. Kjør aldri motoren uten luftfilter.

Advarsel! Oppsamlet skitt i luftfilteret kan komme inn i forgasseren ved filterskift og skade denne.

1. Skru av luftfilterdekselet.
2. Trekk filterelementet forsiktig ut. Pass på at det ikke kommer noe smuss inn i forgasserens luftfilterhus.
3. Dekk til innsugingsåpningen med en ren klut.
4. Rengjør nøye inne i luftfilterhuset.
5. Fjern grovt, løst smuss fra filterelementet ved å banke lett. Ved store urenheter som sitter fast må filterelementet skiftes ut.
6. Fjern kluten over innsugingsåpningen.
7. Sett inn filterelementet igjen.
8. Skru fast luftfilterdekselet igjen.

Sammenmontering

Leveranse

Maskinen leveres i en eske.

Inkludert i leveransen:

- maskinen.
- Bioklipp-plate (bare 2in1).
- Støtbeskyttelse (barer 2in1).
- denne bruksanvisningen.
- verktøyveske med smådeler.
- produksjons sertifikat.
- Bruksanvisning fra motorprodusenten (firetaktsmaskiner).

Utpakking

1. Ta de løse delene ut av esken.
2. Skjær ut forsiden av esken.
3. Kjør maskinen ut av esken.

Montere styrestag og styre

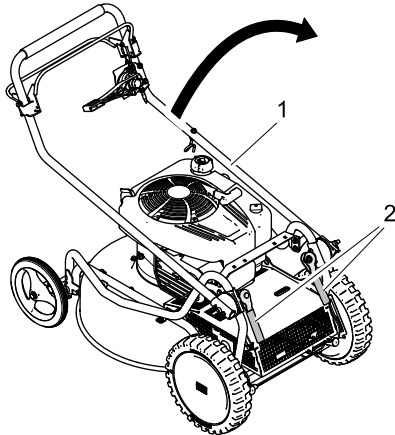

1. Vipp styrestaget (1) bakover.
2. Still inn styrestaget til ønsket kroppshøyde, og klem det fast sammen med de to eksenterhendlene (2).

Montere støtbeskyttelse (bare 2in1)

⚠ Advarsel

Gjenstander kan slynges ut ved klipping uten bioklipp-plate eller støtbeskyttelse.

- Klipp aldri uten monterte støtbeskyttelse eller bioklipp-plate.

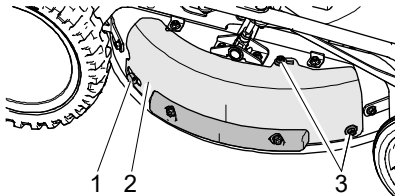

1. Løsne mutterne (3), og ta ut skruene (3).
2. Ta av bioklipp-platen (2) ved å skyve den litt mot venstre og ta den ut av holderen (1).

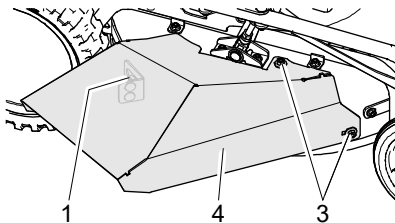

3. Sett støtbeskyttelsen (4) i festet (1), og skyv støtbeskyttelsen litt mot høyre.
4. Sett skruene (3) i hullene fra innsiden av maskinhuset.
5. Skru fast støtbeskyttelsen (4) med mutterne (3).

Monter bioklipp-platen i omvendt rekkefølge.

Lagring

Oppbevaring

Lagre maskinen på et lukket, tørt og godt ventilert sted som er utilgjengelig for barn. Utbedre feil på maskinen før lagring, slik at maskinen alltid er driftsklar. La motoren avkjøles før du setter den i et lukket rom.

Langtidslagring

1. Overhold sikkerhetsanvisningene ved håndtering av drivstoff.
2. Tøm drivstofftanken. Fest en slangebit på bensinkranen, og la drivstoffet renne ned i godkjent drivstoffbeholder.
3. Tøm forgasseren: Start motoren og la den gå til den stopper av seg selv.
4. Rengjør maskinen grundig.
5. Utbedre eventuelle lakkskader (lakkspray, se under tilbehør).

La et autorisert verksted kontrollere maskinen før langvarig lagring, for eksempel om høsten!

Bruk etter lagring

Utfør arbeidene beskrevet i kapittelet om vedlikehold før maskinen tas i bruk etter lang tids bruk.

Reservedeler

Pålitelig og sikker drift av maskinen avhenger av kvaliteten på reservedelene som brukes. Kun originale reservedeler og tilbehør, som er frigitt av AS-Motor Germany, skal brukes. Hvis uoriginale deler monteres, opphører reklamasjonsrettighetene og garantien for både den uoriginale delen og for maskinen, og dermed også for eventuelle følgeskader.

Oppgi maskintypen og maskinens serienummer til det autoriserte verkstedet når du bestiller reservedeler.

Fra www.as-motor.com har du direkte tilgang til vår reservedelsportal. Der finner du raskt riktig reservedel ved bruk av søkefunksjonen, og du kan skrive ut den aktuelle reservedelslisten. Dette gjør det lettere når du

senere skal bestille hos et autorisert verksted og skal oppgi maskintypen og maskinens serienummer.

Slitasjedeler

Noen deler er slitasjedeler. De slites ved bruk og må byttes ut. Derfor gjelder ingen garantidekning for følgende deler:

Kniv, knivblad, knivbjelke, knivskruer, glideskinner, kilereim, kjede, betjeningsvaihver, startvaihver, trykkmåler, luftfilter, tennplugg, låseskiver, sikringer, skiver, trykkplater, trykkskiver, beskyttelsesdeksler, støtdeksler, hjul, dekk.

Kassering

Gressavfall skal ikke i restavfallet, men skal derimot komposteres.

Det finkuttede gresset forsvinner raskt, og kan bli liggende som gjødsel.

Kasser brukt olje og bensin i samsvar med lokale bestemmelser, eller returner det stedet du kjøpte olja.

Emballasje er produsert av resirkulerbare materialer.

Garanti

Du finner garantibestemmelsene på AS-Motors nettsted.

Skriv ut dokumentene du får i forbindelse med registreringen på nettstedet. Oppbevar disse sammen med kjøpskvitteringen.

Mulige feil

Tabellen nedenfor inneholder hyppigste feilene og hvordan disse utbedres. For andre feil må nærmeste autoriserte verksted kontaktes.

Du finner et autorisert verksted på våre hjemmesider under www.as-motor.com.

Feil	Mulig årsak	Utbedringstiltak
Motoren starter ikke	Motorbremsenh delen er ikke betjent.	Press motorbremsenh delen mot styret.
	Bensinkranen stengt.	Åpne bensinkranen
	Tankutluftingssskrue lukket.	Åpne tankutluftingssskruen.
	Tom drivstofftank.	Etterfyll drivstoff.
	Choke åpen.	Steng choken.
	Maskinen veltet, luftfilteret tilsølt av olje.	Skift luftfilteret, skru ut tennpluggene og start flere ganger med bensinkranen stengt, tørk av tennpluggene og skru de inn igjen.
	Motoren "druknert" på grunn av flere startforsøk.	Skru ut tennpluggene, og start flere ganger med bensinkranen stengt, choken åpen og full gass, tørk av tennpluggene og skru dem inn igjen.
	Tennpluggkontakten koblet fra.	Overhold sikkerhetsanvisningene! Sett inn tennpluggkontakten.
	Luftfilteret tilsmusset.	Vedlikehold luftfilteret (se kapitlet Vedlikehold).
	Tennpluggen tilsøtet eller skadd, eller feil elektrodeavstand.	Rengjør tennpluggene, og kontroller elektrodeavstanden (se kapitlet Vedlikehold). Skift tennpluggene ved behov.
	Feil tennpluggkontakt.	Bruk foreskrevet tennpluggkontakt (se reservedelsinformasjon fra autorisert verksted).
	Huset til plenklipperen er tilstoppet.	Se kapitlet Vedlikehold.
	Dårlig, tilsmusset eller gammelt drivstoff.	Rengjør drivstoffsystemet (autorisert verksted). Bruk alltid nytt drivstoff.
	Kniven løs.	Autorisert verksted.

Motor starter dårlig eller går ujevnt	Choke lukket.	Åpne choken.
	Luftfilteret tilsmusset.	Vedlikehold luftfilteret (se kapitlet Vedlikehold).
	Dårlig, tilsmusset eller gammelt drivstoff.	Bruk alltid nytt drivstoff.
	Tennplugg tilsotet, skadd eller feil elektrodeavstand.	Rengjør tennpluggen, og kontroller elektrodeavstanden (se kapitlet Vedlikehold). Skift tennpluggen ved behov.
	Feil tennpluggkontakt.	Bruk foreskrevet tennpluggkontakt (se reservedelsinformasjon fra autorisert verksted).
	Huset til plenklipperen er tilstoppet.	Se kapitlet Vedlikehold.
Ingen eller utilstrekkelig fremdrift ved aktivering av fremdriftsbøylen	Drivremmen er for slakk.	Autorisert verksted
	Kjøredriftvaieren er feil innstilt.	Kontroller kjøredriften (se kapitlet Vedlikehold).
	Clutchen er slitt.	Kontroller kjøredriften (se kapitlet Vedlikehold).
Kniven slurer	Skift friksjonsskiver.	Autorisert verksted.
Kraftige vibrasjoner under drift	Ubalanse i kniven på grunn av feil ettersliping, eller sprekker i kniven.	Få et autorisert verksted til å etterslipe og balansere kniven. Bytt straks ut en skadd kniv.
	Knivens drivaksel bøyd på grunn av sammenstøt med fremmedlegemer.	Autorisert verksted.
	Motorfestet er løst.	Autorisert verksted.
	Knivfestet er løst.	Autorisert verksted.
Unormal støy	Løse festeelementer.	Autorisert verksted.
	Defekt lyddemper.	Autorisert verksted.
Det ryker fra motoren	Luftfilteret eller tilsmusset eller fuktet med olje.	Vedlikehold eller skift ut luftfilteret (se kapitlet Vedlikehold).
	Oljenivået er for høyt.	La et autorisert verksted tappe olje ned til merket.
Motoren blir varm	Viftegitteret tilsmusset.	Rengjør viftegitteret.
	For lavt oljenivå i motoren (firedaktmaskiner).	Etterfyll motorolje (se håndboken fra motorprodusenten).
	Motorens kjøleribber er kraftig tilsmusset.	La et autorisert verksted rengjøre kjøleribbene.

Ujevn klipp, plenen blir stygg	Kniven er sløv eller slitt.	Få et autorisert verksted til å etterslipe og balansere kniven. Bytt straks ut en skadd kniv.
	Kjørehastigheten er for høy i forhold til klippehøyden.	Senk kjørehastigheten og/eller velg riktig klippehøyde.
	Huset til plenklipperen er svært skittent.	Rengjør.
Hus tilstoppet	Klipping av for langt eller for fuktig gress.	Tilpass klippehøyden og klippehastigheten etter forholdene.
	Kniven slitt.	Autorisert verksted.
	For lavt motorturtall.	Autorisert verksted.
Maskinen stopper ikke	Giret kobler ikke ut.	Autorisert verksted.
Motoren stanser ikke	Utkoblingssystemet defekt.	Lukk bensinkranen. Autorisert verksted.

Tilbehør

Lakkspray 400 ml, oransje:	G00011050
Driftstimeteller:	G06927008
Front- og sidebeskyttelse:	G51080002
Vinkelindikator:	G06950027
5 l tank (bare firetaktsmaskiner):	G51080001

Blandingsforhold for drivstoff for totaktsmaskiner

Bensin	Helsyntetisk totaktsolje	Kun med Titan 2T 100S
(Oktantall minst RON 91)	1:50	1:100
Liter	Liter (=ml/cm ³)	Liter (=ml/cm ³)
1	0,02 (20)	0,01 (10)
2	0,04 (40)	0,02 (20)
3	0,06 (60)	0,03 (30)
4	0,08 (80)	0,04 (40)
5	0,1 (100)	0,05 (50)
10	0,2 (200)	0,1 (100)
20	0,4 (400)	0,2 (200)

Bruk ikke blandinger med mer olje enn 1:50 (f.eks. 1: 35).

For mye olje fører til avleiring av oljekarbon og reduserer motorens levetid.

Bruk bare helsyntetiske totaktsoljer som er uttrykkelig beregnet for blanding. Bruk ikke mineralsk totaktsolje.

Bruk av motoroljer eller spillolje fører til motorskader.

Garantiytelser er da utelukket.

Tekniske data firetaktsmaskiner

Modell	AS 510 4T A	AS 510 2in1 4T A
Bruksområde (temperatur)	0–30 °C Ved temperaturer under 5 °C, følg motorprodusentens anvisninger om motorolje.	
Motor, type Produsent Type Slagvolum Effekt	1-sylindret firetaktsmotor Briggs & Stratton Series 850, I/C 190 cm ³ 3,2 kW (4,3 hk)	
Motorturtall	2800 o/min	
Klippeinnretning, type Klippebredde Klippehøydejustering	Kniv 51 cm sentral 40 – 90 mm, i 6 trinn (40 mm, 50 mm, 60 mm, 70 mm, 80 mm, 90 mm)	
Etterveksthøyde (med støtbeskyttelse)	til ca. 20 cm	inntil ca. 20 cm (inntil ca. 40 cm)
Startinnretning	Snorstart	
Kjøredrift	Bakhjulsdrift med Variomat for trinnløs innstilling av hastigheten (2,0 – 4,0 km/t)	
Maks. kapasitet (areal)	ca. 2000 m ² /h	
Mål og vekt Transportmål med emballasje L/B/H Driftsmål L/B/H	120/60/71 cm 139/55/100 cm	120/60/71 cm 139/55/100 cm (Bredde: 73 cm med støtbeskyttelse)
Vekt	43 kg	44 kg
Påfyllingsmengder Drivstofftank Motorolje	1,2 Liter ca. 0,65 liter	
Støynivå Målt lydeffektnivå L _{WA} Garantert lydeffektnivå L _{WA} Lydtrykknivå på arbeidsplassen L _{pA}	Iht. DIN EN ISO 5395 93,6 dB 96,0 dB 83,0 dB	
Vibrasjonsverdi Hånd-arm-vibrasjoner a _{h,w} Måleusikkerhet U	Iht. DIN EN ISO 5395 2,4 m/s ² 1,5 m/s ²	

Tekniske data totaktsmaskiner

Modell	AS 510 2T ES A	AS 510 2in1 2T ES A
Bruksområde (temperatur)	0–30 °C	
Motor , type Produsent Type Slagvolum Effekt	1-sylindret totaktsmotor AS-Motor Germany AS 165 ES (EasyStart) 165 cm ³ 2,8 kW (3,8 hk)	
Motorturtall	2800 o/min	2800 o/min
Tennplugg Dreiemoment Elektrodeavstand for optimale startforhold	NGK BR 6 HS 25 Nm 0,5–0,7 mm	
Klippeinnretning , type Klippebredde Klippehøydejustering	Kniv 51 cm sentral 40 – 90 mm, i 6 trinn (40 mm, 50 mm, 60 mm, 70 mm, 80 mm, 90 mm)	
Etterveksthøyde (med støtbeskyttelse)	til ca. 20 cm	inntil ca. 20 cm (inntil ca. 40 cm)
Startinnretning	Snorstart	
Kjøredrift	Bakhjulsdrift med Variomat for trinnløs innstilling av hastigheten	
Maks. kapasitet (areal)	ca. 2100 m ² /h	
Mål og vekt Transportmål med emballasje L/B/H Driftsmål L/B/H	120/60/71 cm 139/55/100 cm	120/60/71 cm 139/55/100 cm (Bredde: 73 cm med støtbeskyttelse)
Vekt	48 kg	
Påfyllingsmengder Drivstofftank	5 Liter	
Støynivå Målt lydeffektnivå L _{WA} Garantert lydeffektnivå L _{WA} Lydtrykknivå på arbeidsplassen L _{pA}	Iht. DIN EN ISO 5395 97,1 dB 98,0 dB 84,5 dB	Iht. DIN EN ISO 5395 97,5 dB 98,0 dB 86,1 dB
Vibrasjonsverdi Hånd-arm-vibrasjoner a _{h,w} Måleusikkerhet U	Iht. DIN EN ISO 5395 2,2 m/s ² 1,5 m/s ²	

Samsvarserklæring

Vi erklærer at plenklipperen

Type	AS 510 4T A	AS 510 2in1 4T A	AS 510 2T ES A	AS 510 2in1 2T ES A
Klippebredde	51 cm	51 cm	51 cm	51 cm
Fra serienummer	036620090001	036720090001	036920090001	036820090001

som levert variant levert fra oss er i samsvar med alle aktuelle sikkerhetsmessige og helsemessige krav i de nevnte EU-direktivene.

- 2006/42/EØF
- 2000/14/EØF
- 2014/30/EU

Funksjon:

Maskinene er kun beregnet for klipping av stelte gress- og plenområder.

Følgende normer er fulgt:

DIN EN ISO 5395

Gjelder for 2000/14/EF:

Benyttet samsvarsprosedyre

Vedlegg VI

Type	AS 510 4T A	AS 510 2in1 4T A	AS 510 2T ES A	AS 510 2in1 2T ES A
Målt lydeffektnivå	93,6 dB	93,6 dB	97,1 dB	97,5 dB
Garantert lydeffektnivå	96,0 dB	96,0 dB	98,0 dB	98,0 dB

Bemyndiget organ:

DPLF, 64823 Groß-Umstadt, EU registreringsnummer 0363

Oppbevaring av teknisk dokumentasjon:

AS-Motor Germany GmbH & Co. KG
Ellwanger Straße 15
D-74424 Bühlertann

Bühlertann, i september 2020



Eberhard Lange
Forretningsfører



ppa. Frank Einsiedler
Utviklingssjef



PRODUSENTEN AV KVALITETSKLIPPERE OG TOTAKTSMOTORER

AS-Motor produserer plenklippere og spesialklippere for høyt gress samt totaktsmotorer av høy kvalitet. Vi tilbyr profesjonell teknologi for bratte skråninger, vanskelig terreng og for plenpleie. Med vårt omfattende produktutvalg, fra den enkle håndklipperen til verdens første firehjulsdrevne plenklipper med fjernstyring, har vi riktig produkt uansett behov, både for privatkunder, offentlige virksomheter og tjenesteleverandører. I over 60 år har vi utviklet og med stor grad av egenproduksjon i vår fabrikk i Sør-Tyskland forsynt våre forhandlere i over 30 land i hele verden med kvalitetsprodukter.

Gressklippere med bioklippfunksjon	Gressklippere med bioklippfunksjon – et tidsbesparende alternativ! AS-Motor plenklippere med bioklippfunksjon kutter gresset så fint at det fordeles som så å si "usynlig" gjødsel i plenen. Det er ikke nødvendig å samle opp og kvitte seg med gresset.
Proffplenklippere	Proffplenklippere med bakutkast eller sideutkast, for alle bruksområder, også med firehjulsdrift, brems og revers.
Allmäher®	Letstyrt engklipper for stell av store grøntarealer. Allmäher® kutter effektivt opp meterhøyt gress, kratt og ugress.
Håndtresker	Høyt gress med buskas, bratte skråninger eller store områder i ukjent terreng? De bevegelige opplagrede sliulknivene på håndtreskerne fra AS-Motor unngår steiner og hindringer, og kutter opp gresset flere ganger.
Allmäher med sete	Uansett om du skal klippe store områder, ugress, buskas eller opptil 1,20 meter høyt gress: AS-Motor-firehjulsklipperne er perfekte også til bratt og ekstremt bratt terreng. Betjeningskomfort og høy arealkapasitet i en kompakt sitteklipper. For enda bedre sikkerhet, komfort og effektivitet i vanskelig terreng utviklet vi den innovative traktorklipperen som er verdens første med fjernstyring.
Trommelklipper	Det økonomiske alternativet til en slåmaskin. Ideell for fôrproduksjon. Gresset legges som skår i rekker på siden, uten at det klippes opp.
Ugressfjernere	Fjern ugress skånsomt og uten bruk av kjemikalier. Ugressfjernerne "WeedHex" fra AS-Motor fjerner ugress mekanisk på steinlagte flater og langs kantstein – raskt, sikkert og effektivt.