



# Sno-Thro®

**ARIENS**  
THE KING OF SNOW

## Platinum Series

- EN** Operator's Manual
- CZ** Návod k obsluze
- DE** Betriebsanleitung
- ES** Lea el Manual del operador
- FI** Käyttäjän käsikirja
- FR** Manuel de l'opérateur
- HU** Kezelési útmutató
- IT** Manuale d'uso
- NL** Gebruikershandleiding
- NO** Brukerhåndbok
- PL** Instrukcja obsługi
- RU** Руководство оператора
- SI** Priročnik za uporabo
- SK** Návod na obsluhu
- SV** Instruktionsbok
- TR** Kullanıcı Kılavuzu

### Models

921327 – Platinum 24 SHO EFI CE  
(SN 100000 +)

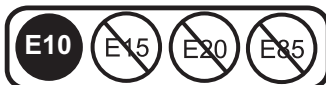
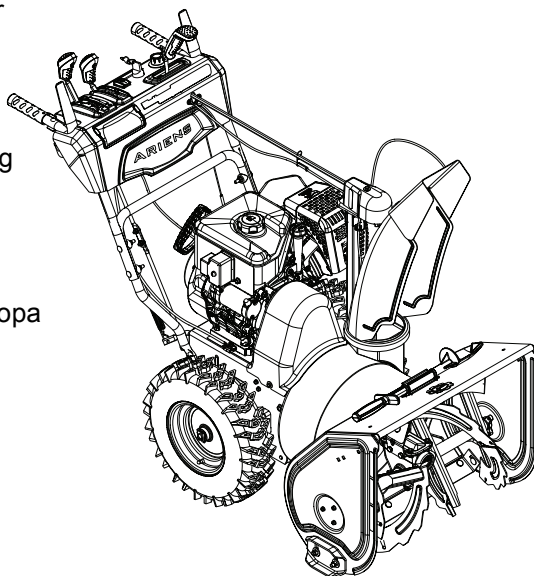

05272915 • 2/19  
Printed in USA

# ARIENS | CO



AriensCo  
655 West Ryan  
Street  
Brillion, Wisconsin  
54110-1072 USA  
Telephone  
(920) 756-2141  
Facsimile  
(920) 756-2407

EC DECLARATION OF CONFORMITY ISSUED BY THE MANUFACTURER – ЕО ДЕКЛАРАЦИЯ ЗА СЪОТВЕТВИЕ, ИЗДАВАНА ОТ ПРОИЗВОДИТЕЛЯ – ES PROHLÁŠENÍ O SHODĚ, VYDANÉ VÝROBCEM – VOM HERSTELLER HERAUSGEGEBENE EG-KONFORMITÄT-SERKLÄRUNG – DECLARATION DE CONFORMIDAD CE EMITIDA POR EL FABRICANTE – VALMISTAJAN ANTAMA EY-VAATIMUSTENMUKAISUUSVAKUUTUS – DÉCLARATION DE CONFORMITÉ CE ÉMISE PAR LE FABRICANT – A GYÁRTÓ ÁLTAL KIÁLLÍTOTT EK MEGFELELŐSÉGI NYILATKOZAT – DICHIARAZIONE DI CONFORMITÀ CE DEL PRODOTTO RILASCIATA DAL PRODUTTORE – EG- CONFORMITEITSVERKLARING, UITGEVEN DOOR DE FABRIKANT – EF-SAMSVARSERKLÆRING FRA PRODUSENTEN – DEKLARACJA ZGODNOŚCI Z PRZEPISAMI EC WYDANA PRZEZ PRODUCENTA – DECLARAȚIE DE CONFORMITATE CE EMISĂ DE PRODUCĂTOR – СОСТАВЛЕННОЕ ПРОИЗВОДИТЕЛЕМ ЗАЯВЛЕНИЕ О СООТВЕТСТВИИ СТАНДАРТАМ И НОРМАМ ЕС – ES-IZJAVA O SKLADNOSTI, KI JO JEG-DEKLARATIONEN OM ÖVERENSSTÄMMELSE UTFÄRDAD AV TILLVERKAREN – E IZDAL PROIZVAJALEC – ES VYHLÁŠENIE O ZHODE, VYDANÉ VÝROBCOM – ÜRETŐCI TÁRAFINDAN DÜZENLENEN EC UYGUNLUK BEYANI

We the undersigned, AriensCo, certify that: Ние, долуподписаните от фирма ARIENS, удостоверяваме, че: Мы, нижеподписавшие, AriensCo, проглашяеме, že: Der Unterzeichnete, AriensCo, bescheinigt, dass: Nosotros, los abajo firmantes, AriensCo, certificamos que: Allekirjoittanut, AriensCo, vakuuttaa, että: Nous, soussignés AriensCo, certifions que: Alulírott, AriensCo, tanúsítja, hogy: La sottoscritta società AriensCo certifica che: Wij, de ondergetekenden, AriensCo, verklaren dat: Undertegnede, AriensCo, bekræfter at: Мы, ниже подписани, AriensCo, оświadczamy, že: Subsemnata AriensCo, certifică: Мы (фирма ARIENS), нижеподписавшиеся, настоящим заявляем, что: Spodaj podpisani AriensCo potwierdzamy, da je: Мы, spoločnosť AriensCo vyhlasujeme, že: Undertecknad, AriensCo, intygar att: Biz alitta imzasi bulunan, AriensCo olarak tasdik ederiz ki:

Type: Тип: Type: Typ:  
Típo: Típus: Type: Tipo:  
Típus: Tipo: Type: Typ:  
Typ: Tip: Type: Typ:  
Tip:

Walk-Behind Snow Thrower – Снегорин с ръчно управление – Sněžová fréza s pojezdem – Handgeführte Schneefräse – Caminar por detrás de la lanzadora de nieve – Käsinohjaittava Lumilinko – Les Chasse-neige Autotractés – Tologatós hómaró – Spazzanave Semovente – aan de sneeuwuimer – Snøfreser – Odgarniacz śniegu do prowadzenia przed sobą – Freză de zăpadă – Снегоочиститель, управляемый идущим сзади оператором – Ročno vodljiva snežna freza – Snehová fréza s kráčajúcou obsluhou – Gå bakom snöslungan – Kar küreme makinesi

Trade Name: Търговско название: Obchodní název: Handelsbezeichnung:  
Nombre comercial: Kauppanimi: Appellation commerciale: Kereskedelmi név:  
Nome commerciale: Handelsnaam: Handelsnavn: Nazwa handlowa: Nume comercial: Название фирмы: Trgovsko ime: Názov výrobku:  
Handelsbeteckning: Ticaret Unvani:

Ariens



Model, Model Name, Serial Number: Модел, Име на модела, Сериен номер:  
Model, název modelu, výrobní číslo: Modell, Modellname und Seriennummer:  
Modelo, Nombre, Nº de Serie: Malli, mallin nimi, sarjanumero: Modèle, nom du modèle, numéro de série: Modell, Modellnév, Sorozatszám: Modello, Nome modello, Numero di serie: Model, Model Naam, Volgnummer: Modell, modellnavn, serienummer: Model, nazwa modelu, numer seryjny: Model, nume model, număr serie: Модель, наименование модели, серийный номер:  
Model, ime modela, serijska številka: Model, nModel, Model Adı, Seri Numarası: ázov modelu, výrobné číslo: Modell, modellnavn, serienummer:

921327, Platinum 24,  
100000+

Conforms to: Съответства на: Odpovídá normě: mit den Anforderungen der folgenden Richtlinien übereinstimmt: Cúplem con: Täyttää seuraavat vaatimukset: Est conforme à: Megfelel: É conforme a: Voldoet aan: Er i samsvar med: Jest zgodny z: În conformitate cu: Соответствует: V skladu z: Je v zhone s: Överensstämmer med: Uygundur:

2006/42/EC, 2014/30/EU, 2012/46/EU

2000/14/EC amended by 2005/88/EC Conformity Assessment Annex V. 2000/14/EC изменена от 2005/88/EC за оценка на съответствието приложение V. 2000/14/EC ve znění 2005/88/ES o posuzování shody příloze V. 2000/14/EC geändert durch 2005/88/EG Konformitätsbewertung Anhang V. 2000/14/EC modificada por 2005/88/CE evaluación de la conformidad del anexo V. 2000/14/EY muutettuna 2005/88/EY vaatimustenmukaisuuden arviointi Liite V. 2000/14/CE modifiée par 2005/88/CE évaluation de la conformité aux annexes V. 2000/14/EC módosított 2005/88/EK megfelelőség-értékelés V. mellékletének. 2000/14/EC modificata dalla 2005/88/CE Valutazione Conformità, Allegato V. 2000/14/EG gewijzigd bij 2005/88/EG conformiteitsbeoordeling bijlage V. 2000/14/EC endret ved 2005/88/EC konformitetsvurdering annekts V. 2000/14/EC zmieniona przez 2005/88/WE oceny zgodności załączniku V. 2000/14/EC modificată prin 2005/88/EC evaluarea conformității anexa V. 2000/14/EC amended by 2005/88/EC Conformity Assessment Annex V. 2000/14/EC spreminjena z 2005/88/ES ocenjevanja skladnosti v Prilogi V. 2000/14/EC v zneni 2005/88/ES o posudzování shody příloze V. 2000/14/EC ändrat genom 2005/88/EG Överensstämelseutvärdering Bilaga V. 2000/14/EC 2005/88/EC Uygunluk Değerlendirme Ek V ile değiştirilen.

<p>Representative Measured Sound Power Level (<math>L_{wa}</math>) – Представительно измерено ниво на акустична мощност (<math>L_{wa}</math>) – Representativní hodnota změřené hladiny hluchnosti (<math>L_{wa}</math>) – Repräsentativer gemessener Geräuschpegel (<math>L_{wa}</math>) – Nivel de potencia acústica representativo medido (<math>L_{wa}</math>) – Tyypillinen mitattu ääniteho-taso (<math>L_{wa}</math>) – Niveau de puissance acoustique représentatif mesuré (<math>L_{wa}</math>) – Tipikus mért hangteljesít-ményü (<math>L_{wa}</math>) – Livello di potenza sonora rappresentativo rilevato (<math>L_{wa}</math>) – Representatief gemeten geluidsniveau (<math>L_{wa}</math>) – Representativt målt lydeffektivité (<math>L_{wa}</math>) – Zmier-zony reprezentatywny poziom mocy akustycznej (<math>L_{wa}</math>) – Nivel reprezentativ măsurat putere acustică (<math>L_{wa}</math>) – Репрезентативный измеренный уровень звуковой мощности (<math>L_{wa}</math>) – Tipična izmerjena raven zvočne moči (<math>L_{wa}</math>) – Charakteristická zmeraná hladina akustického výkonu (<math>L_{wa}</math>) – Representativ uppmätt ljudnivå (<math>L_{wa}</math>) – Örnek Ölçülmüş Ses Güç Seviyesi (<math>L_{wa}</math>)</p>	<p>Guaranteed Sound Power Level (<math>L_{wa}</math>) – Гарантировано ниво на акустична мощност (<math>L_{wa}</math>) – Zaručovaná hodnota hladiny hluchnosti (<math>L_{wa}</math>) – Garantierter Geräuschpegel (<math>L_{wa}</math>) – Nivel de potencia acústica garantizado (<math>L_{wa}</math>) – Taattu äänitehosotaso (<math>L_{wa}</math>) – Niveau de puissance acoustique garanti (<math>L_{wa}</math>) – Garantált hangteljesít-ményü (<math>L_{wa}</math>) – Livello di potenza sonora garantito (<math>L_{wa}</math>) – Gegar-randeerd geluidsniveau (<math>L_{wa}</math>) – Garantert lydeffektivité (<math>L_{wa}</math>) – Gwarantowany reprezentatywny poziom mocy akustycznej (<math>L_{wa}</math>) – Nivel garantat putere acustică (<math>L_{wa}</math>) – Гарантированный уровень звуковой мощности (<math>L_{wa}</math>) – Zajamčena raven zvočne moči (<math>L_{wa}</math>) – Zaručena hladina akustického výkonu (<math>L_{wa}</math>) – Garanterad uppmätt ljudnivå (<math>L_{wa}</math>) – Garanti Edilmiş Ses Güç Sevi-yesi (<math>L_{wa}</math>)</p>
<p>921327: 103 dB<sub>A</sub></p>	<p>921327: 107 dB<sub>A</sub></p>
<p>Engine Power (Kw @ RPM): Мощност на двигателя (Kw @ RPM): Výkon motoru při regulovaných otáčkách (Kw při ot./min): Motorleistung (Kw bei U/Min): Potencia del motor (Kw a RPM): Enimmäisesteho (Kw @ RPM): Puissance moteur (Kw au régime max.): Motorteljesítmény (Kw @ RPM): Potenza max. del motore (Kw a giri/min.): Motor Vermogen (Kw @ RPM): Motoreffekt (Kw @ RPM): Moc silnika (Kw przy obr./min): Putere motor (Kw la RPM): Мощность двигателя (кВт при об/мин): Моц моторја (Kw при vrt./min.): Výkon motora (Kw @ RPM) (kW / ot./min.): Motoreffekt (Kw @ varvtal): Motor Gücü (Kw @ RPM):</p>	
<p>921327: 7.5 @ 3650</p>	
<p>Fred J. Moreaux: Director Product Conformance &amp; Warranty (Keeper of Technical File) / Началник Съответствие на продукта и Гаранция (Пазител на техническото досие) / Správce shody výrobku a záruky (správce technické dokumentace) / Director Product Conformance &amp; Warranty (Archivar der technischen Akte) / Director de conformidad de los productos y de garantía (Conservador de los archivos técnicos) / Tuotteen vaatimusten mukaisuudesta vastaava johtaja (teknisen tiedoston haltija) / Responsable de la conformité des produits et de la garantie (dépositaire de la fiche technique) / Termék megfeleléségi és garanciális igazgató (műszaki dokumentáció tárolásának felelőse) / Responsable di conformitaté del prodotto e garanzia (depositario del fascicolo tecnico) / Directeur technische productstandaardisatie &amp; garantie (Houder van het technische bestand) / Ansvarlig for produktsamsvar (innehaver av teknisk fil) / Dyrektor ds. zgodności produktów i gwarancji (przechowujący dokumentację techniczną) / Director conformitate și garanție produs (responsabil fișă tehnică) / Директор по гарантита на изделия и их соответствию стандартам (Хранитель технического файла) / Direktor za skladnost in garancija izdelka (skrbnik tehnične dokumentacije) / Vedúci pre zhadu a záruku výrobku (udržievateľ súboru technickej dokumentácie) / Chef för produktörens stämmelse och garanti (innehavare av tekniska data) / Ürün Uygunluk ve Garanti Müdürü (Teknik Dosya Saklayıcısı)</p>	<p> AriensCo Brillion, WI 54110-1072 USA Signature – Подпис – Podpis – Unterschrift – Firma – Allekirjoitus – Signature – Aláírás – Firma – Handtekening – Signatur – Podpis – Semnătură – Подпись – Podpis – Podpis – Namnteckning – Imza</p>
<p>Darren Spencer: Authorized to Compile the Technical File / Упълномощен да състави Техническото досие / Oprávněný vytvořit technickou dokumentaci / Autorizado para compilar los archivos técnicos / ur Anlage der technischen Akte ermächtigt / Valtuutettu laatimaan teknisen tiedoston / Autorisé à remplir la fiche technique / A műszaki dokumentáció összeállítására jogosult / Autorizzato alla compilazione del fascicolo tecnico / Geautoriseerd om het technische bestand samen te stellen / Autoriserat til å produsere den tekniske filen / Uprawniony do przygotowania dokumentacji technicznej / Autorizat pentru prelucrare a fișei tehnice / Уполномощен на составление технического файла / Pooblaščenec za pripravo tehnične dokumentacije / Oprávněný na zostavenie súboru technickej dokumentácie / Auktoriserad att kompilera den tekniska filen / Teknik Dosyayı Derlemeye Yetkili</p>	<p> AriensCo Great Haseley Oxford OX44 7PF UK Signature – Подпис – Podpis – Unterschrift – Firma – Allekirjoitus – Signature – Aláírás – Firma – Handtekening – Signatur – Podpis – Semnătură – Подпись – Podpis – Podpis – Namnteckning – Imza</p>
<p>02/25/2019 Date – дата – Datum – Datum – Fecha – Päivämäärä – Date – Datum – Data – Datum – Data – Datum – Datum – Datum – Tarih</p>	

# INNEHÅLLSFÖRTECKNING

---

<b>VÄLKOMMEN</b> .....	1	Transportera maskinen .....	12
Registrera din produkt! .....	1	<b>UNDERHÅLL</b> .....	<b>12</b>
<b>SÄKERHET</b> .....	<b>2</b>	Serviceposition .....	12
Arbetsmetoder och lagar .....	2	Underhållsschema .....	13
Utsläppskontrollsystem .....	2	Reservdelar .....	13
Nödvändig förutbildning .....	2	Tillsätt bränslestabilisator .....	13
Nödvändig förutbildning .....	2	Kontrollera handtagsförreglingen .....	13
Säkerhetssymbol .....	2	Kontrollera fästanordningarna .....	13
Säkerhetsförmaningar .....	2	Kontrollera kopplingskabeln .....	13
Säkerhetsdekaler .....	3	Kontrollera däcktrycket .....	14
Säkerhetsregler .....	4	Kontrollera motoroljan .....	14
<b>REGLAGE OCH FUNKTIONER</b> .....	<b>8</b>	Byta motorolja .....	14
Tändningsnyckel .....	9	Kontrollera oljan i skruvväxeln .....	14
Elstartsknapp .....	9	Smörj maskinen .....	14
Gasreglage .....	9	Smörja skruvaxeln .....	15
Växelspak .....	9	Ladda batteriet .....	15
Redskapskopplingspak (höger sida) ..	9	<b>JUSTERINGAR</b> .....	<b>16</b>
Hjuldrivningskopplingsspak (vänster sida) .....	10	Justera skrapbladet .....	16
Handtagsförregling .....	10	Justera slitskorna .....	16
Vridspak för utkastarkåpa .....	10	Byta skärbultar .....	17
Deflektorspak utkastarkåpa .....	10	Justera utkastardeflektorspaken .....	17
Brytare för uppvärmda handtag .....	10	Justera utkastarkåpan .....	18
Skrapblad .....	10	Justera växelspaken .....	18
Slitsko .....	10	Justera redskapskoppling och broms ..	18
Skruv .....	10	Justera drivningskopplingen .....	20
Rotor .....	10	<b>FELSÖKNING</b> .....	<b>22</b>
Skärbult .....	10	<b>FÖRVARING</b> .....	<b>24</b>
Auto-Turn™-styrning .....	10	Korttidsförvaring .....	24
<b>ANVÄNDNING</b> .....	<b>11</b>	Långtidsförvaring .....	24
Nödstop .....	11	Göra i ordning bränsle inför säsongstart .....	24
Innan du kör .....	11	<b>TILLBEHÖR</b> .....	<b>24</b>
Starta motorn .....	11	<b>SPECIFIKATIONER</b> .....	<b>25</b>
Köra enheten .....	12		
Stanna motorn .....	12		

Gratulationer till ditt köp och välkommen till Ariens-familjen! Alla snöslungor i Ariens modellutbud är konstruerade för långlivade och överträffade prestanda. Vi är övertygade om att din maskin kommer att tillhöra din familj under många år framåt.

## Har du frågor eller behöver du hjälp?

[www.ariens.com](http://www.ariens.com)

En servicehandledning och reservdelslista till din maskin kan laddas ned utan kostnad eller köpas på [www.ariens.com](http://www.ariens.com).

### REGISTRERA DIN PRODUKT!

Det är mycket viktigt att du registrerar din produkt vid köpet. Produktregistreringen aktiverar garantin och upprättar en kommunikationslänk från AriensCo.

Lokalisera modell- och serienummerdekalen som sitter på din enhet och registrera dessa nummer online på [www.ariens.com](http://www.ariens.com). Var dekalen sitter framgår av Bild 1.

Uppmärksamma att återförsäljaren kan ha registrerat produkten för den ursprunglige köparen.

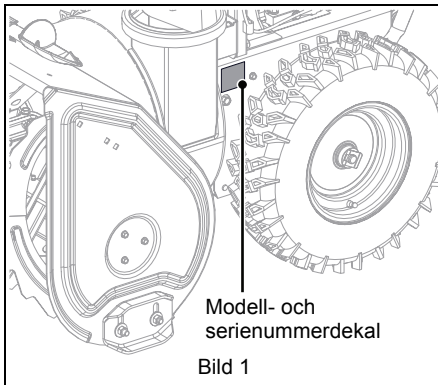

Skriv modellnumret här.

Skriv serienumret här.

### HANDBÖCKER

Läs hela dokumentationen som följde med maskinen noggrant innan du tar den i bruk och innan du utför service på den. Här finns säkerhetsföreskrifter och viktig information om reglagen på maskinen.

För motorn på maskinen finns en särskild handbok. Se motorhandboken beträffande servicerekommendationer. Vänd dig motortillverkaren om du behöver en ny handbok.

Det är ditt ansvar att läsa och förstå alla säkerhetsföreskrifter och anvisningar i handböckerna. Kontakta närmaste Ariens-återförsäljare för att få hjälp om du inte förstår eller har svårigheter att följa anvisningarna. Du hittar närmaste Ariens-återförsäljare på [www.ariens.com](http://www.ariens.com).

### FRISKRIVNING

Ariens förbehåller sig rätten att när som helst dra tillbaka, ändra och införa förbättringar på sina produkter utan att detta meddelas särskilt. Beskrivningar och data i handboken gällde när den trycktes. Utrustning som beskrivs i handboken kan vara extra tillbehör. Vissa bilder gäller eventuellt inte för din maskin.

# SÄKERHET

Studera säkerhetsföreskrifterna och följ dem noggrant. Om de här föreskrifterna inte iakttas kan det leda till att du förlorar kontrollen över maskinen, allvarliga kroppsskador eller döden för dig eller åskådare eller leda till skada på egendom eller maskinen.

## ARBETSMETODER OCH LAGAR

Vidta vanliga och allmänna arbetarskyddsåtgärder. Lär dig gällande lagar och regler. Använd alltid de metoder som anvisas i handboken.

## UTSLÄPPSKONTROLLSYSTEM

Denna utrustning och/eller dess motor kan omfatta systemkomponenter för kontroll av avgaser och ångor som krävs för att uppfylla EPA:s (amerikanska miljöskyddsmyndighetens) och/eller CARB:s (California Air Resources Board) bestämmelser. Om icke behörig person manipulerar utsläppskontrollen och dess komponenter kan det leda till dryga böter eller annat straff. Utsläppskontrollsystem och komponenter får endast justeras av Ariens återförsäljare eller vid en av motortillverkaren auktoriserad verkstad. Vänd dig till en återförsäljare av Ariens produkter beträffande frågor om utsläppskontrollsystem och komponenter.

## NÖDVÄNDIG FÖRARUTBILDNING



Läs och förstå hela instruktionsboken och dekalerna på anläggning. Den här information är för din säkerhet och för en korrekt användning av utrustningen.

Försummelse att följa de här instruktionerna och varningarna kan leda till döden eller allvarlig skada. Om du köpt den här produkten från en Ariens-återförsäljare kan återförsäljaren ge dig en utbildning.

Lär känna alla reglage sitter och hur funktionerna på anläggningen används på ett säkert sätt. Detta gäller alla operatörer. Om du lånar, hyr ut eller säljer den här produkten till andra, ska du överlämna alla handböcker till dem.

Om du har frågor, kontakta vår kundsupport på 920-756-4688 eller kontakta oss genom [www.ariens.com](http://www.ariens.com). Efter att du läst instruktionsboken och dekalerna på maskinen och du fortfarande har tvivel om hur produkten används på ett säkert sätt ska utrustningen inte användas.

## NÖDVÄNDIG FÖRARUTBILDNING

Förste köparen av maskinen fick instruktioner av säljaren om säkerhet och korrekt användning. Om maskinen ska användas av annan person än originalköparen, d.v.s. lånas eller hyras ut eller säljas, måste du ALLTID se till att den nya användaren får instruktionsboken och nödvändig säkerhetsutbildning innan maskinen används.



**VARNING: UNDVÄIK SKADOR.** Snöslungan har kraft nog att krossa och slita av kroppsdelar. Om säkerhetsinstruktionerna i handböckerna och på dekalerna inte följs, kan det resultera i svåra skador eller död.

Koppla ALLTID bort skruven, stoppa maskinen och motorn, ta ut nyckeln och låt alla rörliga delar stanna innan du lämnar förarpositionen.

## SÄKERHETSSYMBOL



Detta är säkerhetssymbolen. Den betyder:

- **OBSERVERA!**
- **DET HANDLAR OM DIN SÄKERHET!**

När du ser denna symbol:

- **VAR UPPMÄRKSAM!**
- **RESPEKTERA MEDDELANDETS INNEHÅLL!**

## SÄKERHETS FÖRMANINGAR

Varningssymbolerna ovan och varningsrutorna nedan används på dekalerna och i denna handbok. Läs och förstå alla säkerhetsmeddelanden.

## 1. Fara



**FARA: ÖVERHÄNGANDE RISKFYLLD SITUATION!** Om den inte undviks, RESULTERAR den i dödsfall eller svåra personskador.

## 2. Varning



**VARNING: POTENTIELLT RISKFYLLD SITUATION!** Om den inte undviks, KAN DEN RESULTERA i dödsfall eller svåra personskador.

## 3. Obs



**VAR FÖRSIKTIG: POTENTIELLT RISKFYLLD SITUATION!** Om den inte undviks, KAN DEN RESULTERA i dödsfall eller svåra personskador. Den kan också användas som varning för osäkra arbetsmetoder.

## 4. Meddelande

**MEDDELANDE:** Ger information eller procedurer som anses viktiga men inte riskfyllda. Om de inte iaktas kan det leda till materiell skada.

## 5. Viktigt

**VIKTIGT:** Anger en allmän information som kräver en speciell uppmärksamhet.

## SÄKERHETSDEKALER

Säkerhetsdekaler på din maskin är visuella påminnelser om den viktiga säkerhetsinformationen i handboken. Läs och förstå alla meddelanden på maskinen och de måste följas noga. Säkerhetsdekaler på maskinen förklaras nedan.

Ersätt alltid saknade och skadade säkerhetsdekaler. Information om ersättningsdekaler finns i reservdelslistan till din maskin. Dekaler kan beställas hos din återförsäljare.

Se Bild 2 beträffande placering av säkerhetsdekaler.

## Placering av säkerhetsdekaler

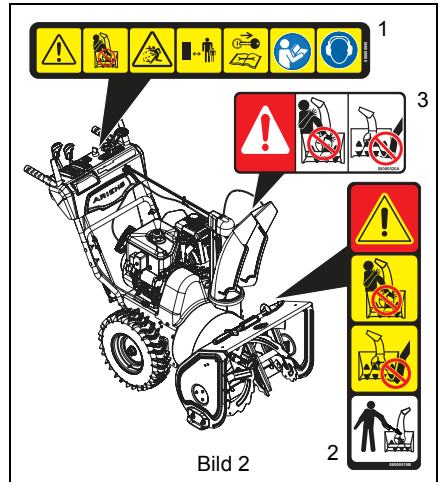

## Beskrivning av säkerhetsdekalen

### 1. VAR FÖRSIKTIG!



Fara!



Använd endast rensningsverktyg för att rensa blockeringar. Använd ALDRIG händerna.



Rikta ALDRIG utkastaren mot andra personer eller egendom som kan skadas av utslungade föremål.

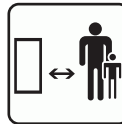

Håll obehöriga på avstånd under körningen. Håll barn borta från arbetsområdet. Se till att en ansvarig vuxen övervakar dem.



Stäng av motorn, ta ut nyckeln och läs instruktionsboken före reparationer eller justeringar.



Läs instruktionsboken.



Bär lämpliga hörselskydd.

### 2. FARA!



Fara!



**ROTERANDE DELAR!**  
Använd endast rensningsverktyg för att rensa blockeringar. Använd **ALDRIG** händerna.



Höghastighetsskruv/rotor under utkastaröppningen. Vänta tills alla rörliga delar har stannat innan du rensar bort blockeringar eller utför service.



### 3. FARA!



Fara!

**ROTERANDE DELAR!** Håll dig på avstånd från skruven när motorn är igång.

- Läs instruktionsboken.
- Låt endast erfarna vuxna använda maskinen; aldrig barn.
- Stäng av motorn och ta ut tändningsnyckeln innan du av något skäl lämnar förarplatsen.
- Håll alla reglage, skydd och säkerhetsanordningar i gott och funktionsdugligt skick.
- Rikta **ALDRIG** utkastaren mot andra personer eller egendom som kan skadas av utslungade föremål.



## SÄKERHETSREGLER

De följande säkerhetsinstruktionerna grundar sig på specifikationerna B71.3 från American National Standards Institute som gällde vid produktionen.

### Utbildning

Läs, förstå och följ alla anvisningar på maskinen och i handböckerna innan du använder den. Bekanta dig med reglagen och korrekt användning av utrustningen. Lär dig hur du stannar maskinen och hur du kopplar från alla reglage.

Låt aldrig barn köra maskinen, eller leka på eller i närheten av den. Låt inte vuxna köra maskinen utan ordentlig utbildning.

Se till att inte människor, särskilt inte småbarn, befinner sig inom arbetsområdet. Var uppmärksam och stäng av maskinen om barn kommer in på området.

Var försiktig så att du inte halkar eller trillar, speciellt när snöslungan körs bakåt.

Ta alltid ut nyckeln och/eller ta av kabeln från tändstiftet före montering, underhåll eller service. Oavsiktlig motorstart kan orsaka dödsfall eller allvarliga skador.



Gör en inspektion av maskinen för att förstå den, arbetsområdet och läs alla säkerhetsdekaler.
Lär dig hur alla reglage manövreras, deras funktion och hur du snabbt stannar vid nödläge.

Försök aldrig att göra några justeringar medan motorn är igång (förutom när tillverkaren rekommenderar detta).
Låt alltid maskin och motor anpassas till utomhustemperaturen, innan snöröjningen påbörjas.

<b>Förberedelse</b>
Kontrollera alltid utrymmet (spelet) ovanför och vid sidan, innan arbetet påbörjas.
Var alltid medveten om trafiken, när du arbetar längs gator eller trottoarkanter.
Inspektera noga området där utrustningen ska användas och ta bort alla husdjur, dörmattor, slädar, brädor, leksaker, kablar, skräp och andra främmande föremål.
Koppla ur alla kopplingar och ställ växeln i friläge innan motorn startas.
Använd förlängningssladdar och kontakter enligt tillverkarens specifikationer till eldrivna maskiner och maskiner med elstart.
Hantera bränslet försiktigt eftersom det är mycket brandfarligt. <ul style="list-style-type: none"> <li>Använd godkänd bränslebehållare.</li> <li>Fyll aldrig på bränsle när motorn är igång eller varm.</li> <li>Fyll bränsletanken utomhus och var extremt försiktig. Fyll aldrig bränsletanken inomhus.</li> <li>Fyll aldrig på behållare inuti ett fordon eller på en lastbil eller ett släp med plastgolv. Ställ alltid behållaren på marken en bit bort från fordonet innan du fyller på bränsle.</li> <li>Avlägsna om möjligt bensindriven utrustning från lastbilen eller släpet och fyll på den på marken. Om detta inte är möjligt, tanka sådan utrustning med en bärbar behållare snarare än med slang från en bensinpump.</li> <li>Håll munstycket i kontakt med kanten på bränsletanken eller behållaren hela tiden tills tankningen avslutats. Använd inte uppläsande munstycke.</li> <li>Sätt tillbaka tanklocket ordentligt och torka upp utspillt bränsle.</li> <li>Byt genast kläder om du spiller bränsle på kläderna.</li> </ul>
Justera höjden på skruvens/rotorns hus vid röjning av underlag av grus eller krossad sten.

<b>Drift</b>
Koppla ur alla kopplingar innan du startar motorn.
Lämna aldrig en maskin i gång obehövad. Stanna alltid motorn och ta ur nyckeln innan du lämnar maskinen så att ingen obehörig kan använda den.
Håll händer och fötter borta från roterande delar. Håll dig alltid borta från utkastaröppningen.
Rörliga och/eller roterande delar kan slita av kroppsdelar som fingrar och händer. Låt ALDRIG händer eller andra kroppsdelar eller klädesplagg komma nära delar som är i rörelse medan maskinen är igång.
Håll alltid händerna borta från ställen där de kan komma i kläm.
Vidrör inte delar som kan vara varma efter körning. Låt delarna kallna innan du utför underhåll, gör justeringar eller utför service.
Föremål som kastas ut kan orsaka personsador. Kontrollera om det finns svaga punkter på bryggor, ramper och golv. Undvik ojämna arbetsområden och svår terräng och var uppmärksam på dolda faror.
Var extremt försiktig vid körning på och korsning av grusvägar, gångstigar och vägar. Var uppmärksam på dolda faror och trafik.
Om ett främmande föremål träffas, stanna upp motorn, ta bort kabeln från tändstiftet, koppla bort sladden till eldrivna maskiner, kontrollera noggrant om det finns skador på snöslungan och reparera den innan den startas igen och används.
Stäng omedelbart av motorn och undersök orsaken om maskinen börjar vibrera onormalt. Vibrationer är i allmänhet ett tecken på problem.
Stäng av motorn när du lämnar arbetsområdet, innan skruvens/rotorns hus eller utloppskanalen rensas och när reparationer, justeringar eller inspektioner utförs.

Stanna motorn och kontrollera att skruven/rotorn har stannat före rengöring, reparation och inspektion av snöslungan. Lossa tändkabeln och håll den borta från tändstiftet så att motorn inte kan startas oavsiktligt.
Låt inte motorn gå inomhus, förutom vid start av motorn och för transport av snöslungan in i eller ut ur huset. Öppna de dörrarna ut då avgaserna är farliga.
Använd aldrig snöslungan utan lämpliga skydd och övriga skyddsanordningar installerade och fungerande.
Håll dig alltid utanför utkastarområdet när du kör maskinen.
Rikta aldrig utkastet mot människor eller områden där det finns risk för person- och egendomsskador pga utslungade föremål. Håll barn och andra borta.
Överskrid aldrig maskinens kapacitet genom att försöka röja alltför mycket snö på en gång.
Kör aldrig maskinen med hög transporthastighet på hårda eller hala ytor. Titta bakåt och var försiktig när du kör bakåt.
Kör inte bakåt om det inte är absolut nödvändigt. Backa alltid långsamt och titta alltid ner och bakåt innan och under backning.
Ta inte med passagerare.
Koppla ur redskapet när du kör från ett arbetsområde till ett annat.
Koppla ur kraftförsörjningen till skruven/rotorn när snöslungan transporteras eller inte används.
Använd endast tillbehör som godkänts av snöslungans tillverkare (som hjulvikter, motvikter och kåpor).
Maskinen är försedd med en förbränningsmotor. Använd den inte på eller i närheten av skogs- eller buskbevuxen ouppodlad mark om avgassystemet inte är försett med ett gnistskydd som uppfyller gällande lagar och regler. Gnistskydd måste, om sådant finns, hållas i gott skick av användaren.
Använd aldrig snöslungor utan bra sikt och ljus. Se alltid till att ha bra fotfäste. Håll i handtaget ordentligt. Gå, spring aldrig.
Kör aldrig maskinen om du är påverkad av medicin, droger eller alkohol. Säker körning kräver alltid fullständig och odelad uppmärksamhet.

Låt aldrig påverkade personer använda denna maskin.
Vidrör aldrig varm motor och ljuddämpare.
Undvik vassa kanter eftersom de kan skära.
Slunga inte snön högre än nödvändigt.

### Rensa en igensatt utkastarkåpa

Handkontakt med roterande skruv/rotor inne i utkastarkåpan är den vanligaste orsaken till skada i samband med snöslungor. Rensa aldrig utkastaren med handen.

För att rensa utkastet:

1. STÄNG AV MOTORN.
2. Vänta tio sekunder så att du är säker på att skruven/rotorn har slutat snurra.
3. Använd alltid ett verktyg för rensningen och inte händerna.

### Underhåll och förvaring

Säkra maskinen så att den inte kan välta under pågående service.

Innan rengöring, rensning eller inspektion, reparation osv.: Koppla från koppling(ar), stoppa maskinen, ta ur nyckeln, låt rörliga delar stanna och låt heta delar svalna.

Kontrollera ofta att skärbultar och andra bultar är riktigt åtdragna för att säkerställa att utrustningen är i säkert skick.

Kontrollera kopplings- och bromsfunktionerna regelbundet.

Ändra inte varvtalsregulatorns inställningar och rusa inte motorn.

Justera och utför service efter behov. All rörelse av drivhjul och skruv/rotor måste genast stanna när kontrollspakarna släpps.

Håll alltid maskinen i säkert arbetsskick. Skadad eller utsliten ljuddämpare kan orsaka brand eller explosion.

Håll maskinen fri från is och annat skräp. Torka upp utspilld olja och bränsle.

Håll alltid alla skyddsanordningar och paneler på plats, i gott skick och ordentligt fastsatta. Ändra eller demontera aldrig säkerhetsanordningar.

Förvara aldrig maskinen med bränsle i tanken, inne i en byggnad där det finns användningskällor som varmvattenberedare, uppvärmningsanordningar eller klädtorkare. Stäng av bränslekranen och låt motorn svalna helt före förvaring i slutna utrymmen och innan maskinen täcks över.

Se instruktionsbok för viktiga instruktioner om snöslungan ska ställas undan under längre perioder.
Underhåll eller byt vid behov ut säkerhets- och instruktionsdekalerna.
Kör maskinen ett par minuter efter snöröjningen, för att förhindra att skruven/rotorn fryser fast.

## Personligt skydd

Kör inte maskinen utan att bära lämpliga vinterskyddskläder. Undvik löst sittande klädsel som kan fastna i rörliga delar. Bär lämpliga skodon för bättre fotfäste på hala ytor.
Bär lämpliga skyddskläder, inklusive skyddsglasögon med sidoskydd, och skyddshandskar.
Bär inte löst sittande klädesplagg eller smycken och sätt upp hår som kan fastna i snurrande delar.
Försök ALDRIG att rensa bort blockeringar och rengör inte maskinen medan motorn går. Roterande skruv/rotor kan orsaka svåra skador.
Skydda ögon, ansikte och huvud mot föremål, som kan kastas ut ur maskinen. Bär lämpliga hörselskydd.
Bär alltid skyddsglasögon eller visir under körning och vid justering och reparation för att skydda ögonen från främmande föremål som kan kastas omkring av maskinen.

## Arbete i sluttning

Var extremt försiktig vid körning i sluttningar. Kör INTE i branta sluttningar. Snöröj INTE på skrå över sluttningar, kör uppåt och nedåt. Kör alltid sakta och röj gradvis i sluttningar.
Kör långsamt för att undvika stopp eller växlingar i sluttningar. Undvik start och stopp i sluttningar. Parkera inte maskinen i en sluttning om det inte är absolut nödvändigt. Blockera alltid hjulen vid parkering i sluttningar.
Kör inte intill kanter, diken och vallar. Maskinen kan plötsligt välta om ett hjul går över en klipp- eller dikeskant eller om en kant rasar.

## Bränsle

Kör INTE motorn i slutna utrymmen. Se till att ventilationen är god. Motoravgaser kan orsaka skador och död.

Bränsle är mycket eldfarligt och ångorna är explosiva. Hantera försiktigt. Använd endast en godkänd bensindunk med munstycke av lämplig storlek.
Rökning förbjuden, inga gnistor, ingen öppen eld. Låt motorn svalna innan service utförs.
Fyll aldrig tanken när motorn går eller är varm efter körning.
Fyll eller töm aldrig bränsletanken inomhus.
Sätt tillbaka tanklocket ordentligt och torka upp utspillt bränsle.
Fyll aldrig på bränslebehållare inne i fordon eller på lastbil eller släp med plastgolv. Placera alltid behållare på marken borta från ditt fordon innan påfyllning.
Avlägsna om möjligt bensindriven utrustning från lastbilen eller släpet och fyll på den på marken. Om detta inte är möjligt, tanka med en bärbar behållare snarare än med slang från en bensinpump.
Munstycket ska hela tiden vidröra kanten på bränsletanken eller behållaren tills tankningen avslutats. Använd inte uppläsande munstycke.
Byt genast kläder om du spiller bränsle på kläderna.
Töm bränsletanken innan maskinen tippas upp på skruvhuset, så att inte bränslet rinner ut.

## Bogsera/transportera

Stäng alltid av motorn, ta ut nyckeln och stäng bränslekranen eller töm ut bränslet då maskinen transporteras på lastbil eller släp.
Var extra försiktig vid på- och avlastning av maskinen på släpvagn eller lastbil. Surra maskinen i chassit till transportfordonet. Surra ALDRIG i stänger eller länkmarmar som kan skadas. Transportera inte maskinen med motorn igång.

## Tillbehör

Använd endast redskap som rekommenderas av AriensCo som är lämpliga för din användning och kan användas på säkert sätt i din tillämpning.

## REGLAGE OCH FUNKTIONER



Bild 3

- |                                     |  |
|-------------------------------------|--|
| 1. Tändningsnyckel                  | 17. Brytare för uppvärmda handtag                      |
| 2. Bränsletank och tanklock         | 18. Skrapblad  |
| 3. Elstartsknapp                    | 19. Slitsko (2)  |
| 4. Gasreglage                       | 20. Snörerensingsredskap                               |
| 5. Oljepåfyllning/mätsticka         | 21. Utkastarkåpa                                       |
| 6. Oljeavtappning                   | 22. Utkastardeflektor                                  |
| 7. Handtag till rekylstarthandtaget | 23. Remkåpa  |
| 8. Växelspak                        | 24. Växellåda  |
| 9. Skruv                            | 25. Säkring för strålkastare och handvärmare – 7.5 amp |
| 10. Rotor                           | 26. ECU (motorstyrenhet)                               |
| 11. Skärbult (2)                    | 27. Säkring för batteri - 5 amp                        |
| 12. Byte av skärbultar (2)          | 28. Batterikontakt                                     |
| 13. Redskapshandtag                 | 29. EFI Batteri – 7.2V                                 |
| 14. Drivningskopplingsspak          | 30. EFI Batteriladdare – 7.2V                          |
| 15. Vridspak för utkastarkåpa       |  |
| 16. Handtag för deflektor           |  |

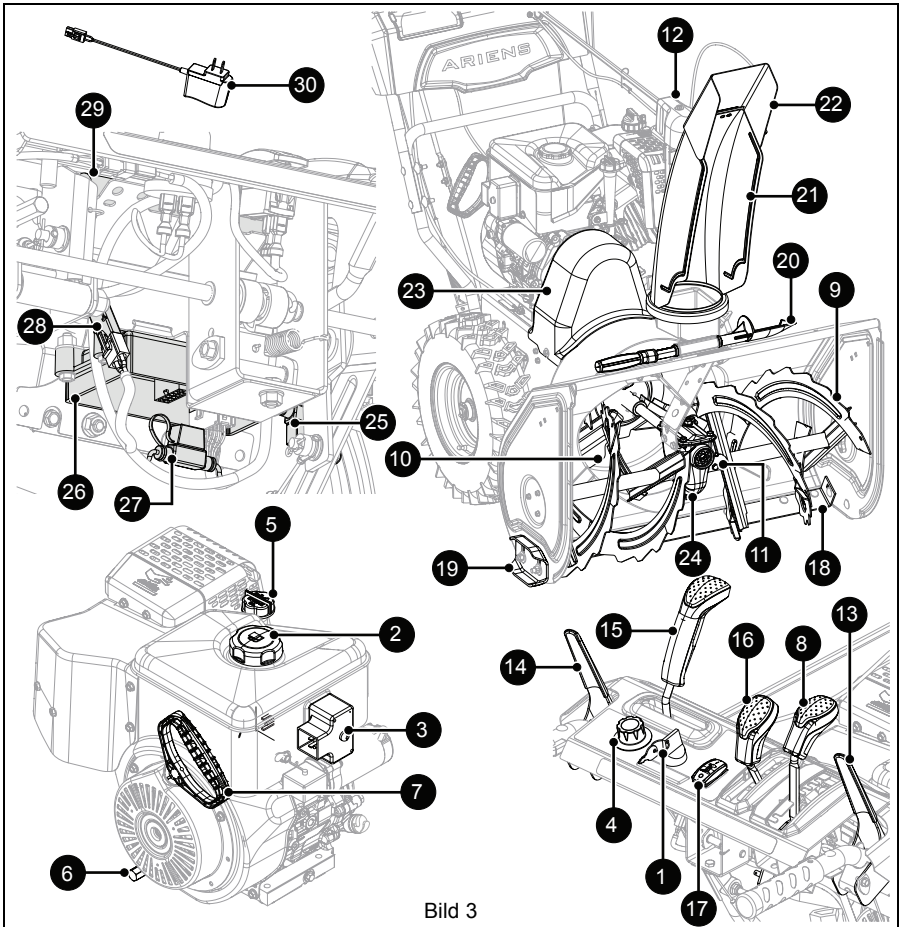

**VARNING:** Studera avsnittet  
*Säkerhet* innan du fortsätter.

Se Bild 3 gällande placering av alla reglage och funktioner.

## TÄNDINGSNYCKEL

Se Bild 4.

Styr strömmatning till motorn. Nyckeln kan inte tas ur när den står i körläge.

**MEDDELANDE:** Vrid ALLTID nyckeln till läget AV när enheten inte används. Att lämna nyckeln i körläget medan enheten inte används laddar ur batteriet och leder till en svår eller omöjlig start.



Bild 4

## ELSTARTSKNAPP

Startar motorn.

## GASREGLAGE

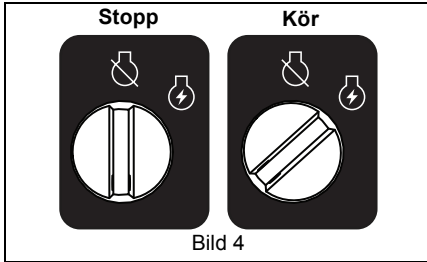
Se Bild 5.

Reglerar motorns varvtal.



Bild 5

## VÄXELSPAK

Se Bild 6.

Styr farten framåt och bakåt.

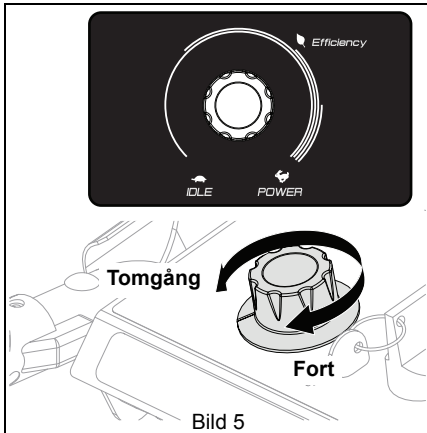

Bild 6

## REDSKAPSKOPPLINGSSPAK (HÖGER SIDA)

Se Bild 7.

Styr skruv/rotor.

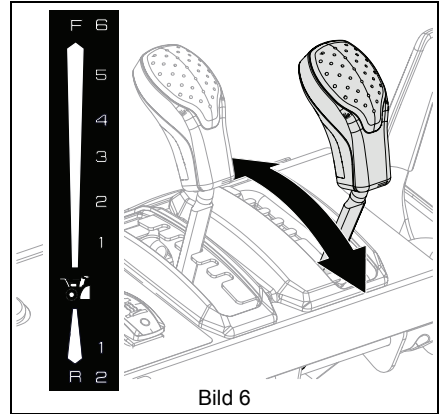

Bild 7

## HJULDRIVNINGSKOPPLINGS- SPAK (VÄNSTER SIDA)

Se Bild 8.

För reglering av framåt- och bakåtkörning.

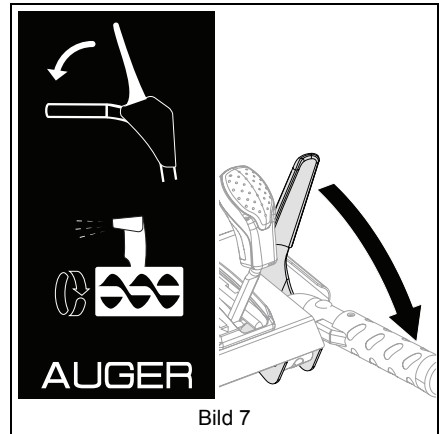
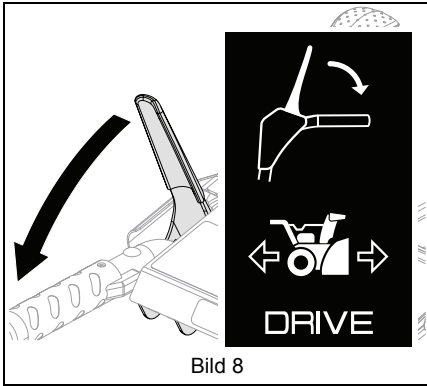

## HANDTAGSFÖRREGLING

Medger att skruv och rotor roteras utan att man håller in redskapskopplingsspaken hela tiden. Skruven roterar tills båda kopplingsspakarna släpps.

## VRIDSPAK FÖR UTKASTARKÅPA

Se Bild 9.

Utkastaren roteras och riktar snösprutet. Lås upp utkastaren genom att dra bak spaken och rör den åt vänster eller höger till önskad position och skjut sedan fram spaken så att utkastaren låses på plats.

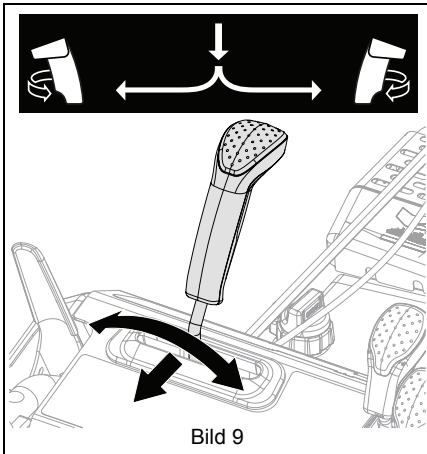

## DEFLEKTORSPAK UTKASTARKÅPA

Se Bild 10.

Utkastardeflektorn förs uppåt och nedåt och styr höjden på snösprutet.

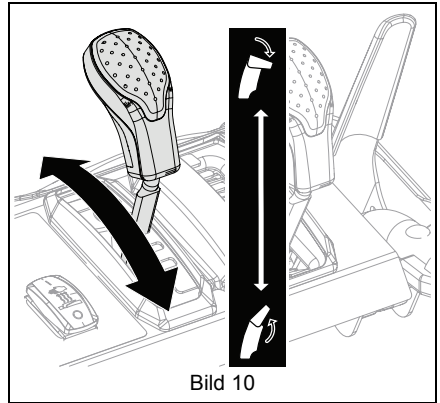

## BRYTARE FÖR UPPVÄRMDA HANDTAG

Sätter på och stänger av de uppvärmda handtagen.

## SKRAPBLAD

Går emot ytan som snöröjs och skyddar huset mot skador under normal körning.

## SLITSKO

Styr avståndet mellan skrapbladet och marken.

## SKRUV

Roterar och matar snö till rotorn.

## ROTOR

Slungar ut snön genom utkastaren.

## SKÄRBULT

Fäster skruven på axeln och förhindrar skador på växel och växelkomponenter.

## AUTO-TURN™-STYRING

Låser och frigör hjulen automatiskt för precisare svängar.

# ANVÄNDNING



**VARNING:** UNDVIK SKADOR.  
Studera avsnittet *Säkerhet* innan du fortsätter.

**VIKTIGT:** Vänster, höger, fram, eller bak på maskinen avser riktningar sedda från förarplatsen vid körning framåt.

## NÖDSTOPP

1. Släpp båda kopplingshandtagen.
2. Vrid tändningsnyckeln till STOPP och ta ur nyckeln.
3. Vänta tills alla rörliga delar har stannat innan du lämnar förarpositionen.

## INNAN DU KÖR

**VIKTIGT:** Registrera din produkt!  
Se *Registrera din produkt!* på sidan 1.

1. Kontrollera att rotorn inte har frusit.
  - a. Ta ur nyckeln.
  - b. Håll inne redskapkopplingsspaken och dra i starthandaget.
  - c. Tina maskinen på en varm plats om det inte går att dra i handtaget.
2. Kontrollera bränslenivån och fyll på vid behov.

**VIKTIGT:** Använd färskt, blyfritt bränsle med oktantal minst 87. Använd INTE E85 blandbränsle. Motorn kan inte köras på E20/E30/E85. Högsta rekommenderade etanolinblandning är 10 %. Ariens rekommenderar att tillsätta en bränslestabilisator av hög kvalitet i allt bränsle. Se *Kortidsförvaring* på sidan 24.

3. Kontrollera oljenivån i motorn och fyll på mera vid behov. Se motorhandboken.
4. Kontrollera alla reglagens funktion
  - Redskapshandtag
  - Hjuldrivningshandtag
  - Handtagsförregling
5. Lär dig hur du stannar i ett nödläge. Se *Nödstopp* på sidan 11.

## STARTA MOTORN

**VIKTIGT:** Enheten tillhandahålls med EFI-batteriet urkopplat. EFI-batteriet MÅSTE anslutas för att sätta igång motorn.

**VIKTIGT:** Motorn kan inte startas med gasreglaget i något som helst läge.

1. *Elstart:* Koppla in en nätsladd till startmotorn och sedan i ett 240 V jordat uttag.

**VIKTIGT:** Använd en nätsladd som uppfyller svenska normer. Sladden ska vara klassificerad för min 13 A, jordad, UL-listad, CSA-certifierad och märkt som lämplig för utomhusbruk.

2. Se till att EFI-batteriet som sitter under kontrollpanelen är ansluten och fulladdat. Se Bild 11.



Bild 11

3. Sätt i tändningsnyckeln och vrid till körposition.
4. *Elstart:* Tryck på elstartknappen som sitter på startmotorn.

**MEDELLENDE:** Kör INTE startmotorn fler än tio gånger med intervall fem sekunder på och fem sekunder av, annars kan den överhettas och skadas.

5. *Rekylstart:* Dra i rekylstarthandtaget.
  - a. Ta tag i handtaget och dra långsamt ut linan tills det tar emot.
  - b. Dra kraftigt och snabbt i handtaget i en kontinuerlig rörelse med hela armen. Upprepa tills motorn startar. Om motorn inte startar, se *Felsökning* på sidan 22.
  - c. Släpp sakta in startsnöret när motorn startat. Låt INTE handtaget inte slå in i motorn.
6. *Elstart:* Dra ur nätsladden från uttaget och sedan från elstarten.

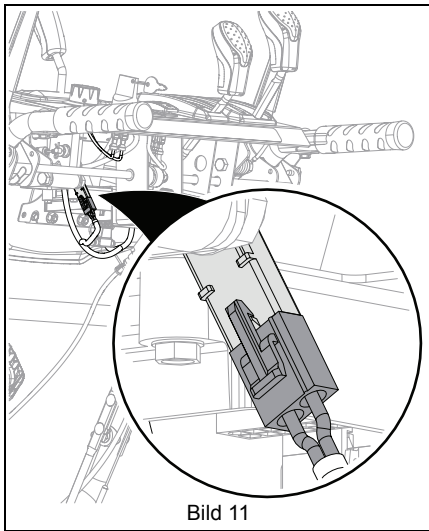
## KÖRA ENHETEN

1. Vrid utkastaren och ställ deflektorn till önskad lägen.
2. Välj önskad hastighet.
3. Koppla in redskapet.

**VIKTIGT:** För bästa snöslungningsresultat, se till att gasreglaget står i körläget eller högre lägen.

**MEDDELANDE:** Stanna skruven vid förflyttning mellan arbetsområden.

4. Koppla in framdrivningen.

**MEDDELANDE:** Släpp handtaget innan du växlar hastighet.

**VIKTIGT:** När du svänger åt vänster eller höger frigör Auto-Turn™-differentialen hjul för att göra svängandet lättare. Rakt fram låser differentialen båda hjulen för att ge bästa dragkraft.

### Rensa igensatt utkastarkåpa



**VARNING:** Rensa ALDRIG utkastaren med handen.

1. Stanna motorn, ta ur nyckeln och vänta tills alla rörliga delar har stannat och varma delar svalnat.
2. Rensa med snörensingsredskapet.
3. Sätt tillbaka redskapet på skruvhuset.

### STANNA MOTORN

1. Släpp framdrivningshandtaget.
2. Kör skruven/rotorn några minuter för att få bort lös och smältande snö så att rotorn inte fryser.
3. Frikoppla båda handtagen.
4. Vrid gasreglaget till låghastighetsläge.
5. Vrid tändningsnyckeln till STOPP och ta ur nyckeln.

### TRANSPORTERA MASKINEN

1. Stanna motorn och ta ur tändningsnyckeln.
2. Surra maskinen i chassit till transportfordonet.

**MEDDELANDE:** Surra ALDRIG i stänger eller länkmarmar som kan skadas.

## UNDERHÅLL



**VARNING:** Studera avsnittet *Säkerhet* innan du fortsätter.

Din Ariens-återförsäljare utför den service och de justeringar som behövs för att hålla din maskin i perfekt skick. Vänd dig till en av motortillverkaren auktoriserad verkstad om motorn behöver service.

### SERVICEPOSITION

Se Bild 12.



**VARNING:** UNDVIK SKADOR. Töm bränsletanken innan maskinen tippas upp på skruvhuset, så att inte bränslet rinner ut. (Utförliga instruktioner finns i motorhandboken.) Se till att maskinen är säkrad och inte kan välta.



Bild 12



## UNDERHÅLLSSCHEMA

Serviceåtgärd	Varje användning	Var 5:e timme	Var 25:e timme	Arligen	Vid behov
Tillsätt bränslestabilisator *					
Kontrollera funktionen för redskapsdrivenhetens koppling	•				
Kontrollera drivningskopplingens funktion	•				
Kontrollera handtagsförreglingen	•				
Kontrollera fästanordningarna	•				
Kontrollera däcktrycket			•	•	
Kontrollera motoroljan **	•				
Byt motorolja **				•	•
Byt ut tändstiftet **					•
Allmän smörjning			•	•	
Kontrollera oljan i skruvväxeln			•	•	
Ladda batteriet ‡					
Byt bränslefilter				•	

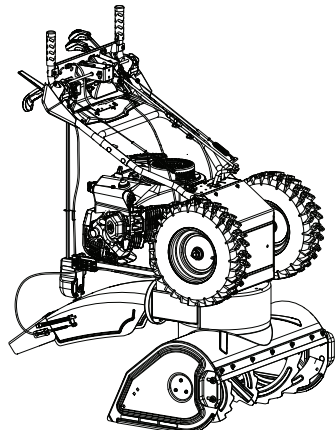
\* Se *Tillsätt bränslestabilisator* på sidan 13.  
 \*\* Instruktioner finns i motorhandboken.  
 ‡ Se *Ladda batteriet* på sidan 15.

## RESERVDELAR

Kontakta din Ariens-återförsäljare om du behöver reservdelar.

Beskrivning	Art. nr.
Ariens Hi-Temp Grease • 97 ml (3 oz) patroner (3) • 414 ml (14 oz) patron (1)	00036800 00036700
Ariens L3 Lube – 237 ml (8 oz)	00068800
Skärbult och mutter	52100100
Bränslestabilisator – 118 ml (4 oz.)	04730400
Tätningbricka till växellåda	06400920
20 W strålkastarlampa	00432600

Beskrivning	Art. nr.
Ariens 5W-30 motorolja • 473 ml (16 oz.) • 946 ml (32 oz.)	00091000 00067600
Säkring - 5 amp (batteri)	05076400
Säkring - 7.5 amp (handvärmare och strålkastare)	04954200

## TILLSÄTT BRÄNSLESTABILISATOR

Tillsätt bränslestabilisator till bensinen vid köpet för att säkerställa bästa prestanda under bränslets livslängd. Se *Korttidsförvaring* på sidan 24 för instruktioner.

## KONTROLLERA HANDTAGSFÖRREGLINGEN

1. Stanna motorn.
2. Tryck in drivningskopplingen och sedan redskapskopplingen.
3. Släpp redskapskopplingen.  
Redskapskopplingen ska vara i ingrepp tills drivningshandtaget släpps.

**VIKTIGT:** Reparera enligt servicehandboken för maskinen om dubbla handtagsspärrar inte fungerar korrekt.

## KONTROLLERA FÄSTANORDNINGARNA

Titta efter lossnade skruvar och fästen.

## KONTROLLERA KOPPLINGSKABELN

- Skruv/rotor måste stanna inom fem sekunder efter att redskapshandtaget släppts.
- Hjulen måste stanna snabbt när drivningshandtaget släpps.

**VIKTIGT:** se *Justera redskapskoppling och broms* på sidan 18 eller *Justera drivningskopplingen* på sidan 20 om kopplingarna inte kopplas in eller ur på rätt sätt. Information om reparation av kopplingen finns i servicehandboken för maskinen.

## KONTROLLERA DÄCKTRYCKET

Kontrollera att ringtrycket alltid håller värdet som anges på däcksidan.



**VARNING: UNDVIK SKADOR.**  
Explosiv separation av däck och fälgdelar är möjlig.

- Pumpa INTE däcken till högre ringtryck än rekommenderat.
- Pumpa INTE däcken med kompressor, använd handpump.
- Stå INTE framför hjulet när du pumpar däck. Använd ett klämmestycke och en så lång förlängningsslang att du kan stå vid sidan om.
- Montera INTE däck utan rätt utrustning och erfarenhet att utföra jobbet.

## KONTROLLERA MOTOROLJAN

**MEDDELANDE:** Oljenivån i motorn måste hållas på rätt nivå, annars kan motorn skadas. Se motorhandboken.

## BYTA MOTOROLJA

Se motorhandboken.

## KONTROLLERA OLJAN I SKRUVVÄXELN

1. Placera maskinen på ett plant och jämnt underlag.
2. Skruva ur oljepluggen och tättningsbrickan. Se Bild 13.

**VIKTIGT:** Ta INTE bort växelhusslocket.

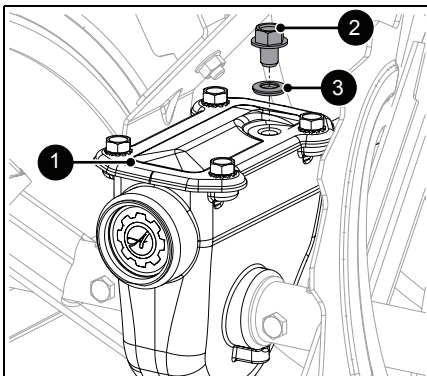

1. Skruvväxellåda
2. Oljeplugg
3. Tättningsbricka

Bild 13

3. Kontrollera oljenivån med ett lämpligt mätinstrument, som en ren skruvmejsel, och fyll på olja om det behövs. Oljenivån ska vara 6.1 cm – 6.7 cm (2.4" – 2.6") från växelhusslockets plana yta.

**VIKTIGT:** Ariens rekommenderar endast Ariens L3 syntetiska växelsmörjmedel för hård användning (se *Reservdelar* på sidan 13). Användning av andra smörjmedel upphäver inte automatiskt garantin men den täcker inte skador orsakade av ej auktoriserade smörjmedel.

4. Kontrollera om tättningsbrickan är sliten eller om gummit skadats och byt vid behov.
5. Sätt tillbaka tättningsbrickan (gummisidan nedåt) och oljepåfyllningspluggen. Dra åt till moment 9 N·m (80 lb-in).

**VIKTIGT:** Dra INTE åt för hårt! Observera att momentet anges i Newtonmeter (N·m) och inte i kilopondmeter (kp·m). Felaktigt åtdragningsmoment eller om inte en rätt åtdragen tättningsbricka monteras kan upphäva garantin.

## SMÖRJ MASKINEN

Ariens rekommenderar Ariens Hi-Temp Grease eller motsvarande (se *Reservdelar*) för smörjning av komponenter. Smörj varje säsong eller var 25:e drifttimme.

**VIKTIGT:** Torka av smörjniplarna före och efter smörjningen.

**VIKTIGT:** Se till att fett eller olja INTE kommer i kontakt med friktionsskiva, friktionsplatta eller remmar.

## Ta av bottenskyddet

1. Placera maskinen i serviceläge (se Bild 12).
2. Skruva bort sex bultar som håller fast kåpan och ta av kåpan. Spara för återmontering.

## Smörj maskinen

Följ dessa symboler vid smörjning.



Fett



Olja

\* = Smörj på båda sidor

1. Smörj enligt bilderna 14 och 15.
2. Sätt tillbaka bottenskyddet och rätta upp maskinen till köräge.



Bild 14



Bild 15

## SMÖRJA SKRUVAXELN

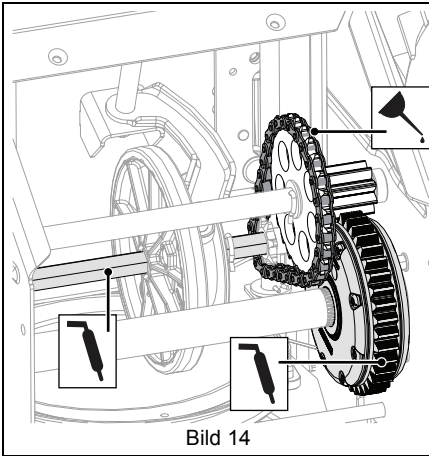
1. Skruva bort skärbultmuttrarna och bultarna. Se Bild 16.

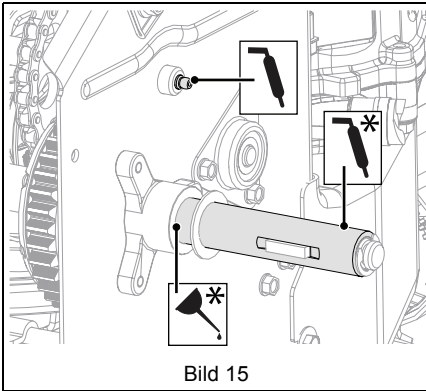

Bild 16

2. Tryck in fett i smörjniplarna. Se Bild 17.

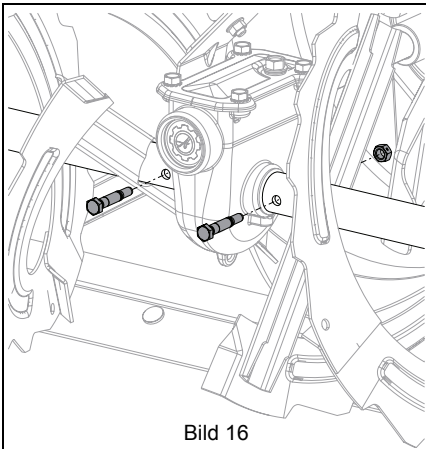

Bild 17

3. Vrid runt skruven på axeln med handen.
4. Rikta upp skärbultshålen i skruven med skärbultshålen i axeln.
5. Sätt i bultarna i hålen.
6. Fäst säkerhetsbultarna med muttrar.
7. Momentdra åt bultarna till moment 7.9 N•m – 16.5 N•m (5.8 lb-ft – 12.2 lb-ft). Dra åt bultarna tills de inte längre roterar fritt om du inte har en momentnyckel. Dra INTE åt för hårt.

## LADDA BATTERIET

**VIKTIGT:** Snöslungan laddar batteriet när den används om den står i körläget eller högre motorvarvtal.

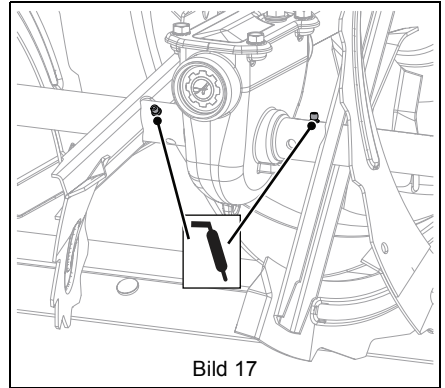
1. Koppla ur batterikontakten. Se Bild 18.



Bild 18

**VIKTIGT:** Batteriladdaren levereras tillsammans med förpackningen med dokumentationen.

2. Anslut batterikontakten till laddaren.  
Se Bild 19.

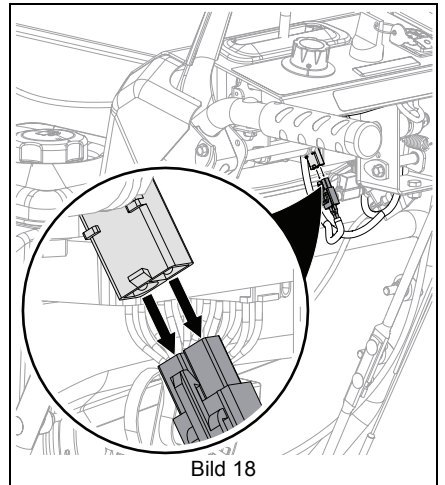

Bild 19

3. Anslut kabeln till ett uttag.
4. Anslut batterikontakten igen när batteriet är klart för användning. Se Bild 18.

**VIKTIGT:** Batteriet och batteriladdaren är båda på 7.2 volt.

**MEDDELANDE:** Läs igenom all information om batteriet och batteriladdaren nedan innan du laddar batteriet.

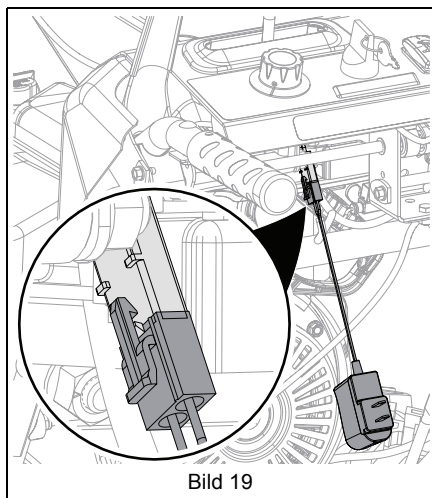
### Batteri och batteriladdare

- Använd endast batteriladdaren som medföljer.
- Ladda inte batteriet utöver 48 timmar.
- Ladda batteriet fullt före första användningen och varje gång en ersättning har installerats.
- Batteriet ska laddas var 3:e månad medan snöslungan inte används.
- Om batteriet överhettas under laddningen ska batteriet omedelbart kopplas ur.
- Koppla från batteriet från batteriladdaren när lampan lyser grön. Batteriet kan nu användas.
- Använd inte batteriladdaren i fuktiga eller våta miljövillkor.
- Koppla ur batteriladdaren när den inte används.
- Lämna aldrig batteriladdaren/batteriet utan bevakning under laddningen.

- Om kablarna slits ut ska de omedelbart kopplas från och bytas.
- Om kontakten i plast är trasig ska den omedelbart kopplas från och bytas.
- Skaffa bort ett gammalt batteri enligt lokala eller nationella lagar.

## JUSTERINGAR



**VARNING:** UNDVIK SKADOR.  
Studera avsnittet *Säkerhet* innan du fortsätter.

### JUSTERA SKRAPBLADET

Kåpan kan skadas om bladet slits ned för mycket.

1. Tippa maskinen bakåt så att den lutar på styrstängens, stöta kåpan och lossa muttrarna som fäster bladet.
2. Sänk ner bladet och dra åt muttrarna.
3. Justera slitskorna. Se *Justera slitskorna* på sidan 16.

**MEDDELANDE:** Justera ALLTID slitskorna efter justering av skrapbladet för att förhindra att skrapbladet slits ut i förtid och skador på skruvkåpan.

### JUSTERA SLITSKORNA

Se Bild 20.

1. Placera maskinen på ett hårt och plant underlag.
2. Placera en distanshållare under varje skrapbladsända.
  - Använd två 3 mm (1/8") tjocka distanshållare för hårda och jämna underlag.
  - Använd två 22 mm (7/8") tjocka distanshållare för ojämna underlag och grus.
3. Lossa slitskofästena och sänk dem mot kontaktytan. Justera båda slitskorna lika.

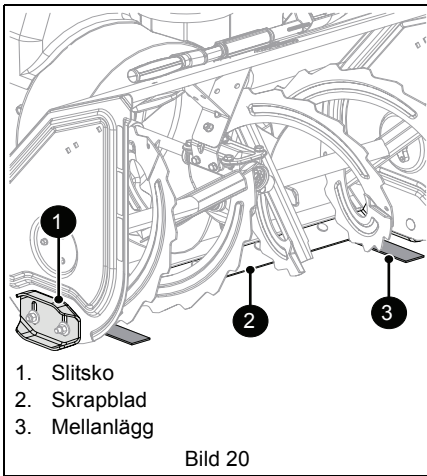

4. Dra åt slitskofästena.

## BYTA SKÄRBULTAR

Byt skärbultar om något hindrar skruven från att rotera och skärbultarna går sönder. Se Bild 21.

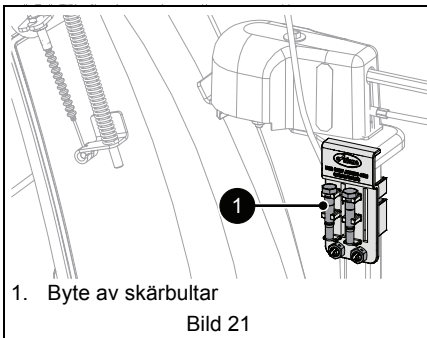

**VIKTIGT:** Ariens rekommenderar att endast Ariens egna säkerhetsbultar används när nya monteras.

Se Bild 16.

1. Rikta upp skärbultshålen i skruven med skärbultshålen i axeln.
2. Sätt i bultarna i hålen.
3. Fäst säkerhetsbultarna med muttrar.
4. Momentdra åt bultarna till moment 7.9 N•m – 16.5 N•m (5.8 lb-ft – 12.2 lb-ft). Dra åt bultarna tills de inte längre roterar fritt om du inte har en momentnyckel. Dra **INTE** åt för hårt.

## JUSTERA UTKASTARDEFLEKTORSPAKEN

Se Bild 22.

Dra åt muttern under reglagepanelen om deflektorn inte stannar i inställt läge.

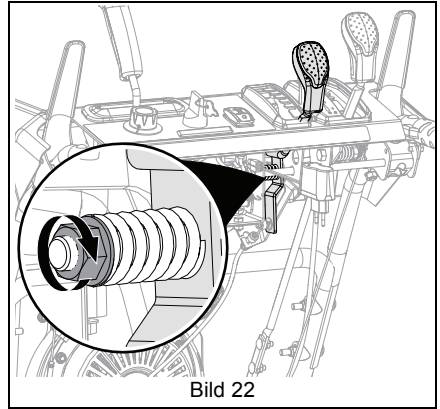

Om deflektorn inte rör sig i hela rörelseområdet:

1. Flytta deflektorreglaget till bakersta läget.
2. Justera muttrarna på utkastarvajern. Se Bild 23.
  - Lossa undre muttern och dra åt övre muttern vid justering av underdelen av deflektorn.
  - Lossa övre muttern och dra åt undre muttern vid justering av överdelen av deflektorn.

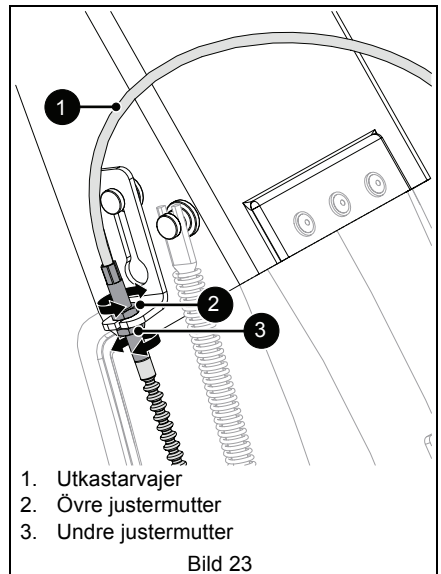

## JUSTERA UTKASTARKÅPAN

Se Bild 24.

Om utkastaren inte stannar i inställt läge:

1. Ta bort utkastardrevkåpan.
2. Lossa lossa bakre justermuttern och dra därefter åt främre justermuttern så mycket att låsarmen griper in i kuggarna.
3. Sätt tillbaka utkastardrevkåpan.

Om inte utkastaren roterar fritt:

1. Ta bort utkastardrevkåpan.
2. Lossa lossa främre justermuttern och dra därefter åt bakre justermuttern så att vajern spänns och låsarmen griper in i kuggarna.
3. Sätt tillbaka utkastardrevkåpan.

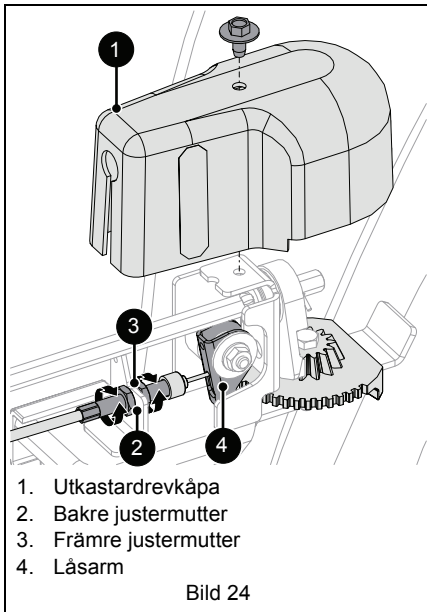

## JUSTERA VÄXELSPAKEN

Se Bild 25.

1. Lossa justeringsledtappen från växelväljarmen. Spara delarna för återmontering.
2. Sätt växelspaken i högsta framåtväxeln.
3. Vrid växelväljaren så nedåt som det går.
4. Skruva justeringsledtappen längs växelstängens tills den är inriktad mot hålet på växelväljarmen och vrid därefter upp växelstängens tre varv.

5. Sätt samman ledtappen och växelväljarmen med delarna som togs bort i steg 1 och kontrollera växlarna framåt och bakåt.
  - a. Starta maskinen, välj lägsta växeln framåt och koppla in drivningen. Maskinen ska röra sig framåt.
  - b. Stanna maskinen, välj lägsta växeln bakåt och koppla in drivningen. Maskinen ska röra sig bakåt.
  - c. Stanna maskinen. Gör om justeringarna om maskinen inte rör sig på rätt sätt.

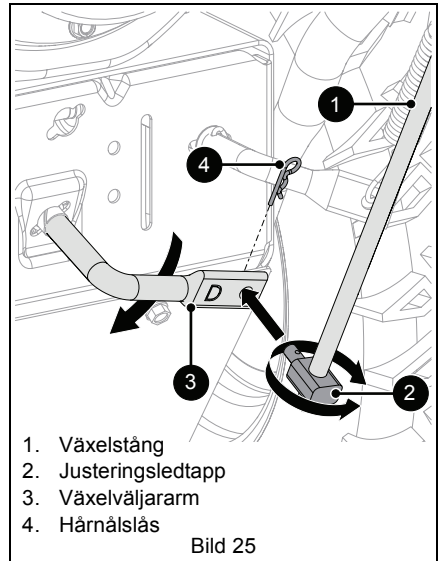

## JUSTERA REDSKAPSKOPPLING OCH BROMS



**VARNING: UNDVIK SKADOR.**  
Felaktiga inställningar kan resultera i att skruv och rotor oväntat roterar, vilket kan orsaka svåra, t.o.m. dödliga skador. **SKRUV/ROTOR MÅSTE STANNA** inom 5 sekunder efter att redskapskopplingshandtaget släppts.

### Spänn redskapsvajern

1. Stanna motorn, ta ur nyckeln och vänta tills alla rörliga delar har stannat och varma delar svalnat.
2. Lossa tändstiftskabeln.
3. Lossa fästena för remskyddet på maskinen och ta av remskyddet.

**VIKTIGT:** Ta INTE bort fästena helt från maskinen.

4. Lossa låsmuttern på vajerjusteringshylsan och vrid sedan justerhylsan nedåt för att förkorta vajern så att den spänns. Se Bild 26.

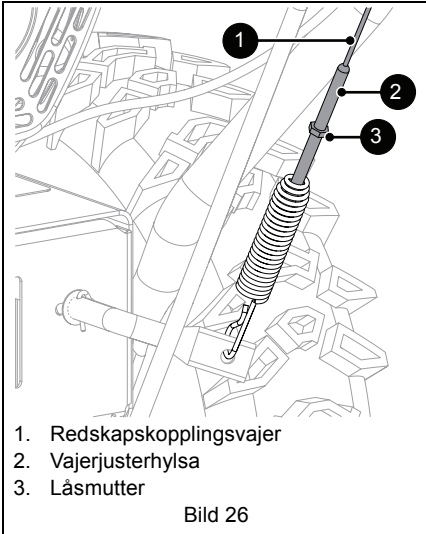

5. Kontrollera att skruvkopplingen är i friläge och se till att skruvspännarmen ligger an lätt mot ramen. Se Bild 27.

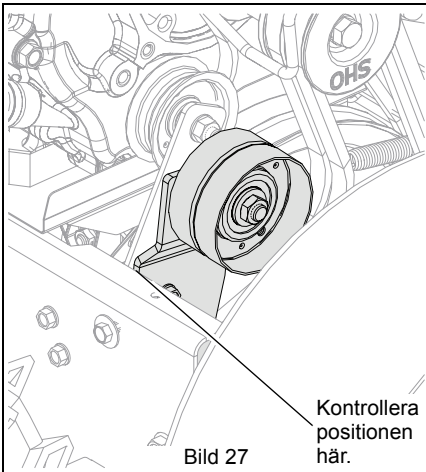

6. Dra åt låsmuttern på vajerjusterhylsan. Se Bild 26.
7. Sätt tillbaka remkåpan och dra åt skruvarna.
8. Sätt tillbaka tändkabeln.

## Kontrollera spelet för redskapsmellandrevrullen

1. Placera enheten i serviceläge och ta bort botten skyddet.
2. Kontrollera avståndet mellan ramen och plastvalsen på den nedre delen av redskapsmellandrevvarmen när redskapskopplingen är inkopplad. Valsen ska ligga 12.7 mm – 22.2 mm (1/2" – 7/8") från ramen. Se Bild 28.

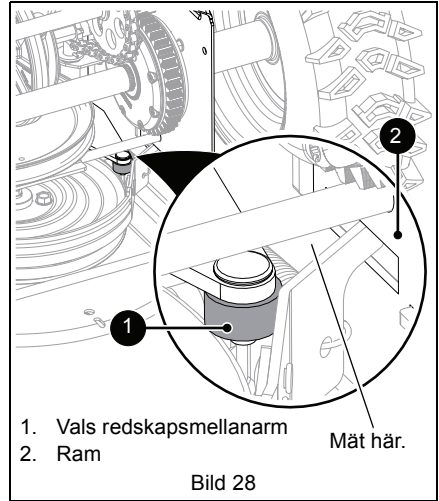

- Om valsen är 12.7 mm – 22.2 mm (1/2" – 7/8") från ramen krävs ingen justering.

Se Bild 29.

- Lossa mellandrevets justeringsmutter och flytta bort mellandrevet från remmen. om valsen är mindre än 12.7 mm (1/2") från ramen. Dra åt justeringsmuttern och kontrollera valsspelet.
- Lossa mellandrevets justeringsmutter och flytta bort mellandrevet från remmen. om valsen är mer än 22.2 mm (7/8") från ramen. Dra åt justeringsmuttern och kontrollera valsspelet.

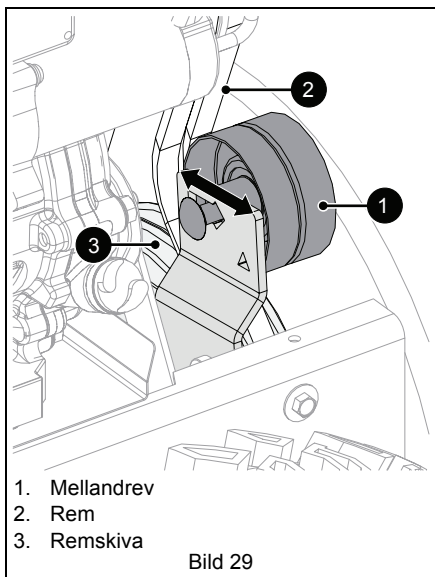

- Om spelet är mindre än 1.6 mm (1/16") ska mellanskivans justerskruv lossas och skivan flyttas bort från remmen eller remskivan. Placera mellanskivan så minsta spel för bromsklots blir 1.6 mm (1/16") och 12.7 mm – 22.2 mm (1/2" – 7/8") spel mellan plastvals och ram. Se Bild 29.

**VIKTIGT:** Kontakta återförsäljaren för reparation om det inte går att justera till angivna intervall.

### Kontrollera remstyrningspelet

Se Bild 31.

När redskapskopplingen är inkopplad, måste remstyrningen på motsatt sida av remskivan vara högst 3.2 mm (1/8") från remmarna, men får inte röra vid remmarna.

Justera remstyrningen:

1. Ta av remkåpan.
2. Lossa bultarna och flytta styrningen till rätt läge.
3. Dra åt bultarna och mät avståndet.
4. Sätt tillbaka remkåpan och dra åt beslaget.

### Kontrollera redskapsbromsen

Bromsklotsen måste vara i kontakt med redskapsremmen eller remskivan, beroende på vilket som är närmast, när redskapskopplingen är urkopplad. När redskapskopplingen är inkopplad måste bromsklotsen vara minst 1.6 mm (1/16") från remmen eller remskivan. Se Bild 30.

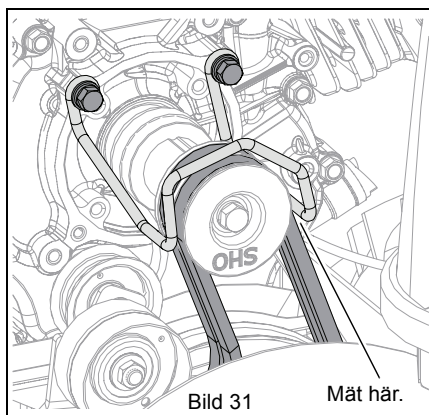
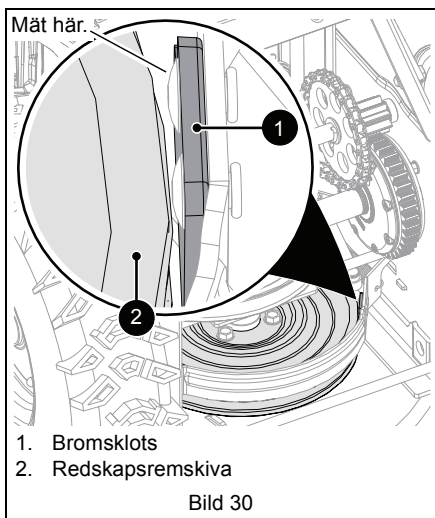

### JUSTERA DRIVNINGSKOPPLINGEN

Se Bild 32.

Justera drivningskopplingen för att kompensera för slitage på friktionsskivan om drivningen slirar.

1. Stanna motorn, ta ur nyckeln och vänta tills alla rörliga delar har stannat och varma delar svalnat.
2. Lossa tändstiftskabeln.
3. Lossa läsmuttern på vajerjusteringshylsan och vrid sedan justerhylsan nedåt för att förkorta vajern så att den spänns.



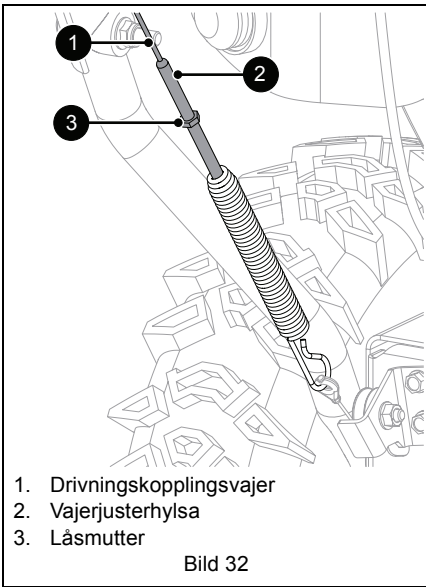

4. Kontrollera med drivningen urkopplad att drivplattan vidrör stoppbulten. Se Bild 33.

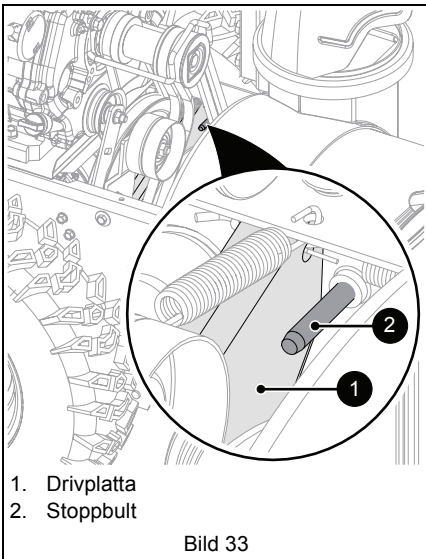

5. Sätt tillbaka tändkabeln.

# FELSÖKNING

Problem	Trolig orsak	Åtgärd
<b>Motorn startar inte.</b>	Tändningsnyckeln till stopp.	Vrid tändningsnyckeln till körposition. Se <i>Tändningsnyckel</i> på sidan 9.
	Bränsletanken är tom.	Fyll bränsletanken med bränsle. Se <i>Innan du kör</i> på sidan 11. ECU visar en röd blinkande kod. Se <i>Reglage och funktioner</i> på sidan 8. Se din enhets servicehandbok.
	Tändlåsets startkrets fungerar inte.	Kontakta din återförsäljare för reparation.
	Tändkabeln lossad.	Anslut tändkabeln. Se motorhandboken.
	Tändstiftet trasigt.	Byt ut tändstiftet. Se motorhandboken.
	Motorn är trasig.	Kontakta din Ariens-återförsäljare eller en av motortillverkaren auktoriserad verkstad. Se din enhets servicehandbok.
	Batteriet är urladdat.	Se <i>Ladda batteriet</i> på sidan 15. Se <i>Reglage och funktioner</i> på sidan 8. Se din enhets servicehandbok.
	EFI-batteriet är fränkopplat.	Anslut EFI-batteriet. Se <i>Starta motorn</i> på sidan 11.
	Förorenat bränsle.	Byt ut mot rent bränsle.
Anslutet in-line bränslefilter.	Byt det in-line bränslefiltret. Se din enhets servicehandbok.	
Batteriets säkring har gått.	Säkringarna går i normala fall på grund av kortslutning. Kontakta en återförsäljare för reparation.	
<b>Motorn startar hårt eller går orent.</b>	Tändstiftet är defekt, eller har felaktigt elektrodavstånd.	Gör rent och ställ in tändstiftsavståndet (se motorhandboken) eller kontakta din Ariens-återförsäljare.
	Anslutet in-line bränslefilter.	Byt det in-line bränslefiltret. Se din enhets servicehandbok.
	Luftningen i tanklocket är blockerad.	Byt ut tanklocket mot ett nytt.
	Förorenat bränsle.	Byt ut mot rent bränsle.
<b>Motorn stannar.</b>	Bränsletanken är tom.	Fyll bränsletanken med bränsle. Se <i>Innan du kör</i> på sidan 11. ECU visar en röd blinkande kod. Se <i>Reglage och funktioner</i> på sidan 8. Se din enhets servicehandbok.
	Skruv eller rotor hindras av föremål.	Stanna motorn, ta ut nyckeln och vänta tills alla rörliga delar har stannat. Titta efter och avlägsna hindret innan du startar på nytt.
	Förorenat bränsle.	Byt ut mot rent bränsle.
	Motorn är trasig.	Kontakta din Ariens-återförsäljare eller en av motortillverkaren auktoriserad verkstad. Se din enhets servicehandbok.
	Tändstiftet trasigt.	Byt ut eller rengör tändstiftet. Se motorhandboken.
	Luftningen i tanklocket är blockerad.	Byt ut tanklocket mot ett nytt.
	Batteriet är urladdat.	Se <i>Ladda batteriet</i> på sidan 15.
Anslutet in-line bränslefilter.	Byt det in-line bränslefiltret. Se din enhets servicehandbok.	

# FELSÖKNING

Problem	Trolig orsak	Åtgärd
<b>Maskinen går en kort stund och stannar sedan.</b>	Gaser som bildas i bränsletanken alstrar för högt tryck.	Lossa tanklocket sakta.
<b>Maskinen går varken framåt eller bakåt.</b>	Friktionsskivan sliten.	Byt ut friktionsskivan. Se din enhets servicehandbok.
	Drivningsväjaren är inte rätt justerad.	Se till att väjaren är spänd. Se <i>Justera drivningskopplingen</i> på sidan 20.
	Fel på drivremmen.	Reparera eller byt ut drivremmen. Se din enhets servicehandbok.
	Växelspaken är inte rätt inställd.	Justera växelspaken. Se <i>Justera växelspaken</i> på sidan 18.
<b>Maskinen slungar inte snön eller gör det dåligt.</b>	Trasiga skärbultar.	Se <i>Byta skärbultar</i> på sidan 17.
	Redskapskopplingen/bromsen feljusterad.	Se <i>Justera redskapskoppling och broms</i> på sidan 18.
	Rotorn har frusit fast.	Flytta maskinen till en varm plats där den kan tina.
	Is eller skräp blockerar skruven.	Stanna motorn, ta ut nyckeln och vänta tills alla rörliga delar har stannat. Titta efter och avlägsna hindret innan du startar på nytt.
	Utkastarkåpan är igensatt med snö.	Stanna motorn, ta ur nyckeln och vänta tills alla rörliga delar har stannat och varma delar svalnat. Rensa utkastarkåpan och skruvhuset med rensningsredskap. Använd INTE händerna.
	Redskapsdrivremmen slirar, är sliten eller skadad.	Justera eller byt ut redskapsdrivremmen. Se din enhets servicehandbok.
	Skruvdrivremmen är lös eller skadad.	Byt ut remmen eller justera skruvreglageväjaren. Se din enhets servicehandbok.
	Gasreglaget är i fel position.	Se till att gasreglaget står i körläget eller högre lägen.
<b>För mycket snö ligger kvar.</b>	Skrapbladet är slitet eller skadat.	Justera när det slitits, byt ut det om det är skadat eller har justerats ner så långt som möjligt och inte vidrör marken eller rengör riktigt. Se <i>Justera skrapbladet</i> på sidan 16.
<b>Maskinen drar åt vänster eller höger.</b>	Slitskorna och skrapbladet behöver justeras.	Justera slitskor och skrapblad. Se <i>Justera slitskorna</i> och <i>Justera skrapbladet</i> på sidan 16.
<b>Remmen gnisslar oavbrutet.</b>	Rotorn kan ha frusit fast.	Flytta maskinen till en varm plats där den kan tina.
	Redskapskopplingen behöver justeras.	Se <i>Justera redskapskoppling och broms</i> på sidan 18.
<b>Små gummipärlor anhopas i ramen.</b>	Slitage på friktionsskiva.	Detta är normalt friktionsskiveslitage och inget behöver åtgärdas om det inte finns stora gummibitar som ansamlas i ramen. Se servicehandboken för din maskin om reparation krävs.
<b>Handvärmare och stälkastaren fungerar inte.</b>	Säkringen har gått.	Säkringarna går i normala fall på grund av kortslutning. Kontakta en återförsäljare för reparation.

## FÖRVARING



**VARNING:** UNDVIK SKADOR.  
Studera avsnittet *Säkerhet* innan  
du fortsätter.

### KORTTIDSFÖRVARING

1. Kör skruven/rotorn några minuter för att få bort lös och smältande snö så att rotorn inte fryser.
2. Dra åt alla fästanordningar till angivna specifikationer.
3. Kontrollera om maskinen uppvisar tecken på slitage eller skador. Reparera efter behov.
4. Skydda områden med bar metall med en tunn hinna olja eller rostskyddsmedel.
5. Förbered bränslesystemet inför förvaring.

**MEDDELANDE:** Ariens rekommenderar att tillsätta en bränslestabilisator av hög kvalitet i allt bränsle. Tillsätt alltid bränslestabilisator i dunken när du köper nytt bränsle så fungerar maskinen effektivast. Håll stabilisatorn i dunken innan du fyller på bränsle.

- a. Fyll på Ariens bränslestabilisator (se *Reservdelar* på sidan 13) eller motsvarande enligt tillverkarens anvisningar i bränsletanken och dunkar som innehåller bränsle.
6. Vrid tändningsnyckeln till STOPP och ta ur nyckeln.
  7. Ladda batteriet. Se *Batteri och batteriladdare* på sidan 16.
  8. Förvara maskinen svalt, torrt och väl skyddat. Förvara inte maskinen utomhus.

### LÅNGTIDSFÖRVARING

1. Gör alla förberedelser som inför korttidsförvaring.
2. Tvätta bort rester av salt och andra korrosiva issmältningsmedel från anläggningen med mild tvål och lågtrycksvatten.

**VIKTIGT:** Spruta aldrig på maskinen med högtryckstvätt.

3. Smörj enligt anvisningarna i *Underhåll* på sidan 12.
4. Bättra på skadad målning.
5. Avlasta hjulen genom att sätta block under ram eller axel.
6. Förvara maskinen svalt, torrt och väl skyddat. Förvara inte maskinen utomhus.

## GÖRA I ORDNING BRÄNSLE INFÖR SÄSONGSTART

Fyll bränsletanken och dunkar med stabilisatorbehandlat bränsle innan maskinen startas första gången efter långtidsförvaring.

## TILLBEHÖR

Kontakta din Ariens-återförsäljare för en fullständig lista med passande tillbehör och redskap till din maskin.

Beskrivning	Art. nr.
Snökåpa	72103300
Frontviktsats	72406500
Drivskärare	72406900
Kåpa	72601500
16" x 8" snökedjesats	72601800
Sliitskosats av kompositmaterial (sats med 2)	72603100

# SPECIFIKATIONER

<b>Modellnummer</b>	<b>921327</b>
<b>Beskrivning</b>	Platina 24 SHO EFI
<b>Motor</b>	Ariens AX
Bruttovridmoment* – N•m (lb-ft)	23.1 (17.0)
Slagvolym – cm <sup>3</sup> (in <sup>3</sup> )	369.0 (22.5)
Max. varvtal - obelastad	3600 ± 50
Elstart	240V
Bränsletankens volym – liter (qt)	3.0 (3.2)
<b>Ukastare</b>	
Utkastarens vridvinkel	200°
Vridreglage	Snabbvridning
Deflektorreglage	Spak på reglagepanelen
<b>Skruv</b>	
Snöröjningsbredd – cm (tum)	61.0 (24.0)
Växellåda	Gjutjärn
Skruvdiаметer – cm (tum)	35.6 (14.0)
<b>Rotor</b>	
Rotordiаметer – cm (tum)	35.6 (14.0)
Rotorvarvtal (varv/min.)	1083
Rotorspetsens hastighet – m/sek. (ft/sek.)	20.2 (66.2)
<b>Drivning</b>	
Skruv	Dubbla HA-remmar
Drivning	Disc-O-Matic®
Antal växlar	6 framåt och 2 bakåt
Axelstyrning	Auto-Turn™
<b>Däck</b>	
Dimension – tum	16 x 4.80 riktningbara
Tryck	Se däcksidan.
<b>Storlek och vikt</b>	
Längd – cm (tum)	148.1 (58.3)
Höjd – cm (tum)	116.6 (45.9)
Bredd – cm (tum)	67.1 (26.4)
Vikt – kg (lb)	123.8 (273)
<b>CE buller (Ref. ISO 11201:2010) och vibration (Ref. ISO 20643:2005)</b>	
Ljudtrycksnivå vid maskinskötarens öra (L <sub>pa</sub> ) i dBA	90
Vibration (m/s <sup>2</sup> ) vid förarens händer	3.3

\* Motoreffekt uttryckt i brutto vridmoment enligt SAE J1940 enligt motortillverkarens klassning.



**ARIENS**  
THE KING OF SNOW

655 West Ryan Street  
Brillion, WI 54110

[www.ariens.com](http://www.ariens.com)

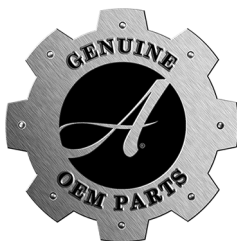

[parts.ariens.com](http://parts.ariens.com)

**WARNING**

The engine exhaust from this product contains chemicals known to the State of California to cause cancer, birth defects and other reproductive harm.

**ARIENS** | CO

