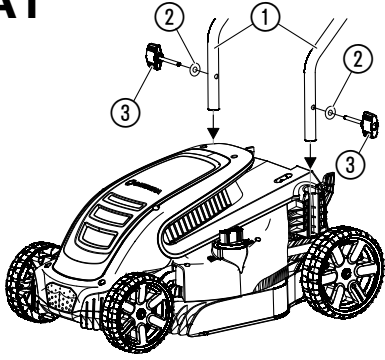
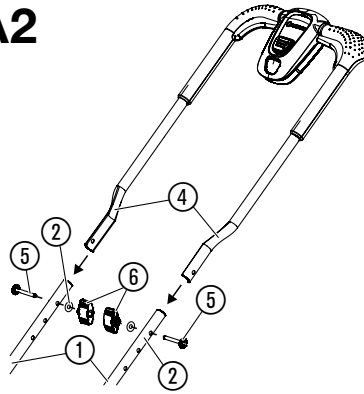
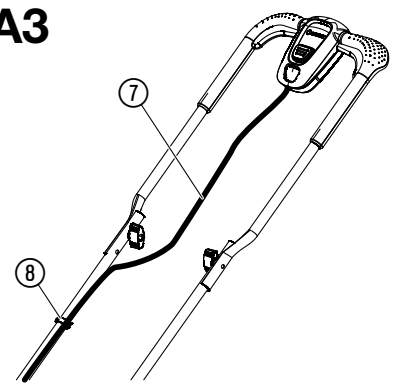
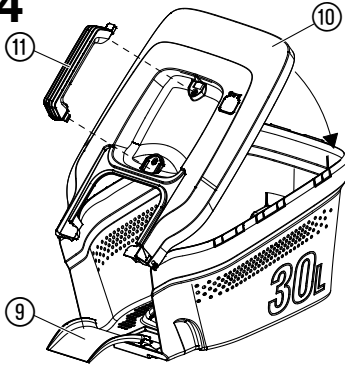
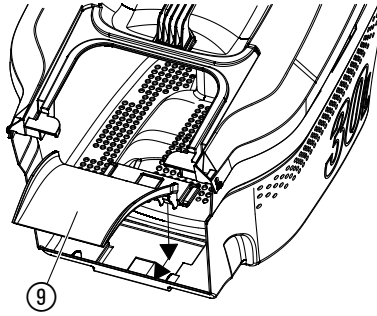
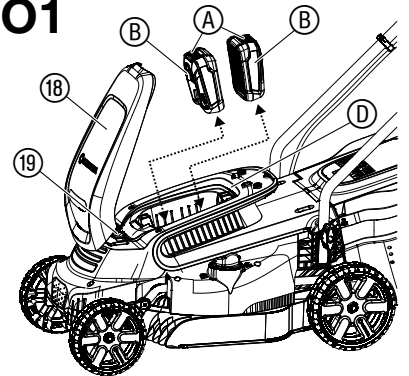
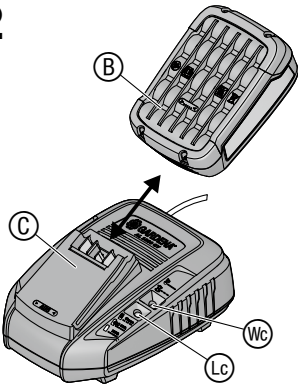
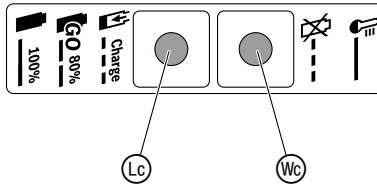
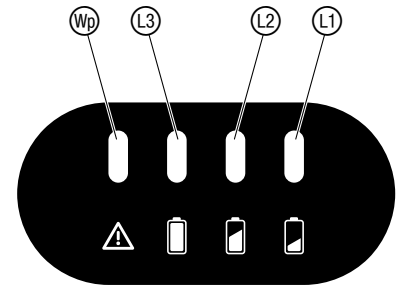
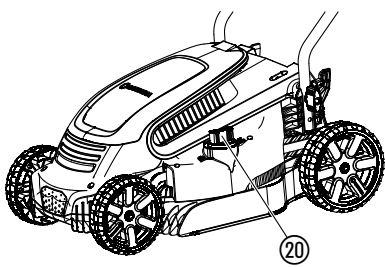
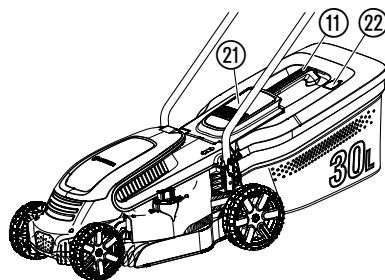
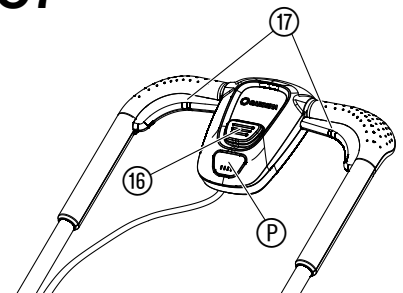
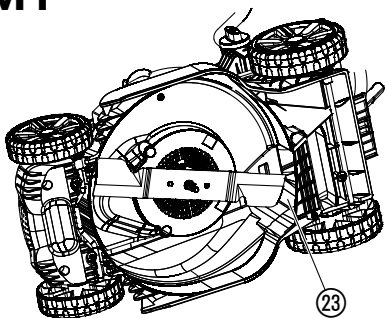
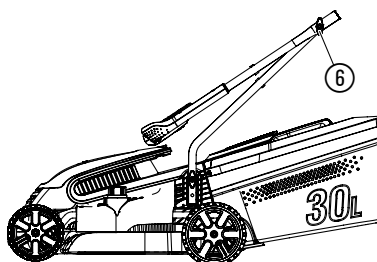

PowerMax 32/36V P4A

Art. 14621

NO Bruksanvisning
Batteridrevet gressklipper

<p>DE Produkthaftung Wir weisen ausdrücklich darauf hin, dass wir in Übereinstimmung mit dem Produkthaftungsgesetz nicht für Schäden haften, die durch unsere Produkte entstehen, wenn diese unsachgemäß und nicht durch einen von uns autorisierten Servicepartner repariert wurden oder wenn keine Original GARDENA Teile oder von uns zugelassene Teile verwendet wurden.</p>
<p>EN Product liability In accordance with the German Product Liability Act, we hereby expressly declare that we accept no liability for damage incurred from our products where said products have not been properly repaired by a GARDENA-approved service partner or where original GARDENA parts or parts authorised by GARDENA were not used.</p>
<p>FR Responsabilité Conformément à la loi relative à la responsabilité du fait des produits défectueux, nous déclarons expressément par la présente que nous déclinons toute responsabilité pour les dommages résultant de nos produits, si lesdits produits n'ont pas été correctement réparés par un partenaire d'entretien agréé GARDENA ou si des pièces d'origine GARDENA ou des pièces agréées GARDENA n'ont pas été utilisées.</p>
<p>NL Productaansprakelijkheid Conform de Duitse wet inzake productaansprakelijkheid verklaren wij hierbij uitdrukkelijk dat wij geen aansprakelijkheid aanvaarden voor schade ontstaan uit onze producten waarbij deze producten niet zijn gerepareerd door een GARDENA-erkende servicepartner of waarbij geen originele GARDENA-onderdelen of onderdelen die door GARDENA zijn goedgekeurd zijn gebruikt.</p>
<p>SV Produktansvar I enlighet med tyska produktansvarslagar förklarar vi härmed uttryckligen att vi inte åtar oss något ansvar för skador som orsakas av våra produkter där produkterna inte har genomgått korrekt reparation från en GARDENA-godkänd servicepartner eller där originaldelar från GARDENA eller delar godkända av GARDENA inte använts.</p>
<p>DA Produktansvar I overensstemmelse med den tyske produktansvarslov erklærer vi hermed udtrykkeligt, at vi ikke påtager os noget ansvar for skader på vores produkter, hvis de pågældende produkter ikke er blevet repareret korrekt af en GARDENA-godkendt servicepartner, eller hvor der ikke er brugt originale GARDENA-reservedele eller godkendte reservedele fra GARDENA.</p>
<p>FI Tuotevastuu Saksan tuotevastuulain mukaisesti emme ole vastuussa laitteiden vaurioista, jos korjauksia ei ole tehnyt GARDENAn hyväksymä huoltoliike tai jos niiden syynä on muiden kuin alkuperäisten GARDENA-varaosien tai GARDENAn hyväksymien varaosien käyttö.</p>
<p>IT Responsabilità del prodotto In conformità con la Legge tedesca sulla responsabilità del prodotto, con la presente dichiariamo espressamente che decliniamo qualsiasi responsabilità per danni causati dai nostri prodotti qualora non siano stati correttamente riparati presso un partner di assistenza approvato GARDENA o laddove non siano stati utilizzati ricambi originali o autorizzati GARDENA.</p>
<p>ES Responsabilidad sobre el producto De acuerdo con la Ley de responsabilidad sobre productos alemana, por la presente declaramos expresamente que no aceptamos ningún tipo de responsabilidad por los daños ocasionados por nuestros productos si dichos productos no han sido reparados por un socio de mantenimiento aprobado por GARDENA o si no se han utilizado piezas originales GARDENA o piezas autorizadas por GARDENA.</p>
<p>PT Responsabilidade pelo produto De acordo com a lei alemã de responsabilidade pelo produto, declaramos que não nos responsabilizamos por danos causados pelos nossos produtos, caso os tais produtos não tenham sido devidamente reparados por um parceiro de assistência GARDENA aprovado ou se não tiverem sido utilizadas peças GARDENA originais ou peças autorizadas pela GARDENA.</p>
<p>PL Odpowiedzialność za produkt Zgodnie z niemiecką ustawą o odpowiedzialności za produkt, niniejszym wyraźnie oświadczamy, że nie ponosimy żadnej odpowiedzialności za szkody poniesione na skutek użytkowania naszych produktów, w przypadku gdy naprawa tych produktów nie była odpowiednio przeprowadzana przez zatwierdzonego przez firmę GARDENA partnera serwisowego lub nie stosowano oryginalnych części GARDENA albo części autoryzowanych przez tę firmę.</p>
<p>HU Termékszavatosság A németországi termékszavatossági törvénnyel összhangban ezennel nyomatékosan kijelentjük, hogy nem vállalunk felelősséget a termékeinkben keletkezett olyan károkért, amelyek valamely GARDENA által jóváhagyott szervizpartner által nem megfelelően végzett javításból adódtak, vagy amely során nem eredeti GARDENA alkatrészeket vagy a GARDENA által jóváhagyott alkatrészeket használtak fel.</p>
<p>CS Odpovědnost za výrobek V souladu s německým zákonem o odpovědnosti za výrobek tímto výslovně prohlašujeme, že nepřijímáme žádnou odpovědnost za poškození vzniklá na našich výrobcích, kdy zmíněné výrobky nebyly řádně opraveny schváleným servisním partnerem GARDENA nebo kdy nebyly použity originální náhradní díly GARDENA nebo náhradní díly autorizované společností GARDENA.</p>
<p>SK Zodpovednosť za produkt V súlade s nemeckými právnymi predpismi upravujúcimi zodpovednosť za výrobok týmto výslovne prehlasujeme, že nenesieme žiadnu zodpovednosť za škody spôsobené našimi výrobkami, v prípade ktorých neboli náležité opravy vykonané servisným partnerom schváleným spoločnosťou GARDENA alebo neboli použité diely spoločnosti GARDENA alebo diely schválené spoločnosťou GARDENA.</p>
<p>EL Ευθύνη προϊόντος Σύμφωνα με τον γερμανικό νόμο περί Ευθύνης για τα Προϊόντα, με το παρόν δηλώνουμε ρητώς ότι δεν αποδεχόμαστε καμία ευθύνη για τυχόν ζημιές που προκύπτουν από τα προϊόντα μας εάν αυτά δεν έχουν επισκευαστεί σωστά από κάποιον εγκεκριμένο συνεργάτη επισκευών της GARDENA ή εάν δεν έχουν χρησιμοποιηθεί αυθεντικά εξαρτήματα GARDENA ή εξαρτήματα εγκεκριμένα από την GARDENA.</p>
<p>SL Odgovornost proizvajalca V skladu z nemškimi zakoni o odgovornosti za izdelke, izrecno izjavljajo, da ne sprejemamo nobene odgovornosti za škodo, ki jo povzročijo naši izdelki, če teh niso ustrezno popravili GARDENINI odobreni servisni partnerji ali pri tem niso bili uporabljeni originalni GARDENINI nadomestni deli ali GARDENINIMI homologiranimi nadomestnimi deli.</p>
<p>HR Pouzdanost proizvoda Sukladno njemačkom zakonu o pouzdanosti proizvoda, ovime izričito izjavljujemo kako ne prihvaćamo nikakvu odgovornost za oštećenja na našim proizvodima nastala uslijed neispravnog popravka od strane servisnog partnera kojeg odobrava GARDENA ili uslijed nekorištenja originalnih GARDENA dijelova ili dijelova koje odobrava GARDENA.</p>
<p>RO Răspunderea pentru produs În conformitate cu Legea germană privind răspunderea pentru produs, declarăm în mod expres prin prezentul document că nu acceptăm nicio răspundere pentru defecțiunile suferite de produsele noastre atunci când acestea nu au fost reparate în mod corect de un atelier de service partener, aprobat de GARDENA, sau când nu au fost utilizate piese GARDENA originale sau piese autorizate de GARDENA.</p>
<p>BG Отговорност за вреди, причинени от стоки Съгласно германския закон за отговорността за вреди, причинени от стоки, с настоящото изрично декларираме, че не носим отговорност за щети, причинени от нашите продукти, ако те не са били правилно ремонтирани от одобрен от GARDENA сервиз или ако не са използвани оригинални части на GARDENA или части, одобрени от GARDENA.</p>
<p>ET Tootevastutus Vastavalt Saksamaa tootevastutusseadusele deklareerime käesolevaga selgesõnaliselt, et me ei kanna mingisugust vastutust meie toodetest tingitud kahjude eest, kui need tooted ei ole korrektselt parandatud GARDENA heakskiidetud hoolduspartneri poolt või kui parandamisel ei ole kasutatud GARDENA originaalosi või GARDENA volitatud osi.</p>
<p>LT Gaminio patikimumas Mes aiškiai pareiškiamo, kad, atsižvelgiant į Vokietijos gaminių patikimumo įstatymą, neprisiimame atsakomybės dėl bet kokios žalos, patirtos dėl mūsų gaminių, jeigu jie buvo netinkamai taisomi arba jų dalys buvo pakeistos neoriginaliomis GARDENA dalimis ar nepatvirtintomis dalimis, arba jeigu remonto darbai buvo atliekami ne GARDENA techninės priežiūros centro specialistų.</p>
<p>LV Atbildība par produkcijas kvalitāti Saskaņā ar Vācijas likumu par atbildību par produkcijas kvalitāti ar šo mēs paziņojam, ka neuzņemamies atbildību par bojājumiem, kas radušies, lietojot mūsu izstrādājumus, kuru remontu nav veicis uzņēmuma GARDENA apstiprināts apkopes partneris vai kuru remontam netika izmantotas oriģinālās GARDENA detaļas vai detaļas, kuru lietošanu apstiprinājis uzņēmums GARDENA.</p>

A1**A2****A3****A4****A5****O1****O2****O3****O4****O5****O6****O7****M1****S1**

NO Batteridrevet gressklipper

1. SIKKERHET	39
2. MONTASJE	40
3. BETJENING	40
4. VEDLIKEHOLD	41
5. LAGRING	41
6. UTBEDRE FEIL	42
7. TEKNISKE DATA	42
8. TILBEHØR	43
9. SERVICE/GARANTI	43

Oversettelse av de originale instruksjonene.



Dette produktet kan brukes av barn fra og med 8 år og personer med reduserte fysiske, sensoriske eller mentale evner, såfremt de er under tilsyn eller er blitt undervist om sikker bruk av produktet og forstår farene som resulterer av dette. Barn skal ikke leke med produktet. Rengjøring og brukervedlikehold skal ikke utføres av barn uten tilsyn. Vi anbefaler bruk av produktet først for ungdommer fra og med 16 år.

Riktig anvendelse:

GARDENA Gressklipper er beregnet for klipping av plener i private hager og småhager.

Produktet er ikke egnet til drift over lang tid.



FARE! Personskader!

→ Ikke bruk produktet til kutting av busker hekker, ugress og stauder, til skjæring av klatreplanter eller gress på tak eller på balkongen, til å kutte opp grenser og smågrener, samt til utjevning av uregelmessigheter på bakken. Ikke bruk produktet i heng med en skråning på mer enn 20°.

1. SIKKERHET

VIKTIG!

Les nøye gjennom bruksanvisningen og oppbevar denne til senere bruk.

Symboler på produktet:



Les bruksanvisningen.



Hold avstand.



Forsiktig – skarp skjærekniv – skjærekniven beveger seg etter stopp.

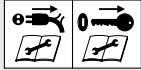

Trekk i sperreinretning før vedlikeholdsarbeider.



Sikre arbeidsområdet før arbeidene påbegynnes. Vær oppmerksom på skjulte kabler.



Brannfare!
Fare for kortslutning! Ikke koble kontaktene til batteriet til metaldeler.



Slå av:
Ta ut batteriet før rengjørings- og vedlikeholdsarbeid.



Beskytt produktet mot fuktighet på grunn av regn og mot annen fuktighet.



For laderen:
Trekk straks støpselet ut av uttaket hvis ledningen blir skadet eller revet over.

Generelle sikkerhetsanvisninger

Elektrisk sikkerhet for laderen



FARE! Strømskudd!

Fare for personskade på grunn av strømskudd.

→ Produktet må forsynes med strøm via en FI-bryter (RCD) med en nominell utløsningsstrøm på maks. 30 mA.

Opplæring

- Les bruksanvisningen nøye gjennom. Gjør deg kjent med deler som kan innstilles og riktig bruk av maskinen.
- La aldri barn eller andre personer som ikke kjenner bruksanvisningen, bruke gressklipperen. Lokale bestemmelser kan bestemme minstealderen på brukeren.
- Klipp aldri gresset mens det befinner seg personer, spesielt barn, eller dyr i nærheten.
- Husk på at maskinføreren eller brukeren er ansvarlig for ulykker med andre personer eller eiendom.

Forberedende tiltak

- Ved drift av maskinen skal det alltid brukes fast skotøy og lange bukser. Ikke bruk maskinen barfot eller i lette sandaler. Unngå å bruke løstsittende klær eller klær med hengende snører eller belter.
- Kontroller terrenget der maskinen skal brukes og fjern alle gjenstander som kan gripes og slynges bort av maskinen.
- Før bruk skal det alltid kontrolleres visuelt om skjærekniven, festebolten og hele skjæreenheten er slitt ned eller skadet. Slitte eller skadede skjærekniver og festebolter skal kun skiftes ut settvis for å unngå en ubalanse. Nedslitte eller skadede informasjonsskilt må erstattes.
- Før bruk skal alltid tilkoblingsledningen og skjøteledningen undersøkes for tegn på skade eller slitasje. Hvis ledningen skades i bruk, må den umiddelbart separeres fra forsyningsnettet. IKKE BERØR LEDNINGEN FØR DEN ER SEPARERT. Ikke bruk maskinen hvis ledningen er slitt eller skadet.

Håndtering

- Klipp gresset kun med dagslys eller ved god kunstig belysning.
- Hvis det er mulig, skal bruk av apparatet ved vått gress unngås.
- Sørg alltid for et godt fotfeste ved heng.
- Før maskinen kun i trinntempo.
- Klipp på tvers av heng, aldri opp- eller nedover.
- Vær spesielt forsiktig hvis du endrer kjøretretningen i skråningen.
- Klipp aldri på for bratte heng.
- Vær spesielt forsiktig hvis du vender gressklipperen eller trekker den mot deg.

- Stopp skjærekniven(e) mot når gressklipperen må vippes opp til transport over andre flater enn gress og når gressklipperen flyttes fra og til plenen som skal klippes.
 - Bruk aldri gressklipperen med skadede sikkerhetsinnretninger eller vernegit-tere uten påmonterte verneinnretninger, f. eks. støtplater og/eller gress-opsamlerinnretninger.
 - Start eller betjen startbryteren med forsiktighet; etter produsentens anvisninger. Pass på å ha tilstrekkelig avstand mellom føttene og skjærekniven(e).
 - Ved start eller start av motoren skal gressklipperen ikke vippes, med mindre gressklipperen skal løftes ved forløpet. I dette tilfellet vipper du den kun så langt det er absolutt nødvendig, og løfter den kun opp fra den siden som vender bort fra brukeren.
 - Ikke start motoren når du står foran utkastkanalen.
 - Før aldri hender eller føtter på eller under roterende deler. Hold deg alltid på avstand fra utkaståpningen.
 - Løft eller bær aldri en gressklipper med motoren i gang.
 - Slå av motoren og trekk ut startnøkkelen. Forsikre deg om at alle bevegelige deler har kommet til fullstendig stillstand:
 - alltid når du forlater gressklipperen;
 - før du løsner blokkeringene eller utbedrer forstoppelser i utkastkanalen;
 - før du kontrollerer eller rengjør gressklipperen eller før du utfører arbeid på denne;
 - ved sammenstøt med et fremmedlegeme. Søk etter skader på gressklippe-ren og utfør nødvendige reparasjoner før du starter på nytt og arbeider med gressklipperen.
- Hvis gressklipperen begynner å vibrere uvanlig sterkt, er det nødvendig med en umiddelbar kontroll:
- se etter skader;
 - gjennomfør nødvendige reparasjoner av skadede deler;
 - sørg for at alle muttere, bolter og skruer er godt tiltrukket.

Vedlikehold og lagring

- Sørg for at alle muttere, bolter og skruer er godt tiltrukket og at apparatet er i sikker arbeidstilstand.
- Kontroller regelmessig gressfanginnretningen for slitasje eller tap av funksjon.
- Erstatt av sikkerhetsmessige grunner nedslitte eller skadede deler.
- Pass på at bevegelsen til en av skjæreknivene kan føre til rotasjon av de andre skjæreknivene på maskiner med flere skjærekniver.
- Pass på ved innstilling av maskinen at ingen fingre klemmes inn mellom bevegelige skjærekniver og faststående deler på maskinen.
- La motoren kjøles ned før du stopper maskinen.
- Ved vedlikehold av skjæreknivene vær oppmerksom på at skjæreknivene kan bevege seg selv når spenningskilden er utkoblet.
- Bruk utelukkende originale reservedeler og tilbehør.

Ekstra sikkerhetsanvisninger

Sikker håndtering av batterier



Les alle sikkerhetsanvisninger og bruksanvisninger.

Hvis sikkerhetsanvisningene og bruksanvisningene ikke overholdes, kan det føre til elektriske støt, brann og/eller alvorlige personskader.

Oppbevar denne anvisningen på et trygt sted. Bruk laderen kun når du kjenner til alle funksjonene og kan overholde dem uten begrensninger eller har mottatt de riktige instruksjonene.

→ **Hold barn under oppsyn ved bruk, rengjøring og vedlikehold.** Slik sørger du for at barn ikke leker med laderen.

→ **Lad kun Li-ion-batterier av systemet POWER FOR ALL type PBA 18V, fra en kapasitet på 1,5 Ah (fra 5 battericeller). Batterispenningen må passe til laderens batteriladespenning. Ikke lad opp ikke-oppladbare batterier.** Dette medfører brann- og eksplosjonsfare.

→ **Hold laderen unna regn eller fuktighet.** Hvis det trenger vann inn i et elektrisk apparat, øker risikoen for elektrisk støt.

→ **Hold laderen ren.** Smuss øker faren for elektrisk støt.

→ **Kontroller laderen, ledningen og støpselet før hver bruk. Ikke bruk laderen hvis den er skadet. Ikke åpne laderen selv, få den kun reparert av kvalifiserte fagfolk og kun med originale reservedeler.** Skadede ladere, ledninger og støpsler øker risikoen for elektrisk støt.

→ **Ikke bruk laderen på lett brennbart underlag (f. eks. papir, tekstiler osv.) eller i brennbare omgivelser.** Under ladingen blir laderen varm og det er brannfare.

→ Hvis det er nødvendig å skifte ut tilkoblingsledningen, må dette utføres av GARDENA eller en autorisert kundeservice for GARDENA elektroverktøy for å unngå sikkerhetsrisikoer.

→ **Ikke bruk produktet mens det blir ladet.**

→ **Disse sikkerhetsanvisningene gjelder kun for Li-ion-batteriet i systemet POWER FOR ALL PBA 18V.**

→ **Bruk batteriet kun i produkter fra produsenten av POWER FOR ALL-systemet.** Kun slik blir batteriet beskyttet mot farlig overbelastning.

→ **Lad batteriet kun med ladere som anbefales av produsenten.** Med en lader som er egnet for en bestemt type batterier, er det brannfare hvis den brukes med andre batterier.

→ **Batteriet leveres delvis ladet.** For å garantere full effekt fra batteriet, må du lade det helt opp før første gangs bruk.

- **Oppbevar batterier utilgjengelig for barn.**
- **Ikke åpne batteriet.** Da er det fare for kortslutning.
- **Ved skader og feil bruk av batteriet kan det lekke ut damper. Batteriet kan brenne eller eksplodere.** Ventil med frisk luft og oppsøk en lege hvis du får plager. Dampene kan irritere luftveiene.
- **Ved feil bruk eller skadet batteri kan brennbar væske sive ut av batteriet. Unngå kontakt med denne. Ved tilfeldig kontakt, skyl med vann. Hvis du får væsken i øynene, må du i tillegg oppsøke en lege.** Utsivende batterivæske kan føre til hudirritasjoner eller forbrenninger.
- **Ved defekt batteri kan væske lekke ut og dekke nærliggende gjenstander. Kontroller de gjeldende delene.** Rengjør disse delene eller skift dem ev. ut.
- **Ikke kortslutt batteriet. Hold batteriet som ikke er i bruk, på avstand fra binders, mynter, nøkler, spikre, skruer eller andre små metallgjenstander som kan forårsake en overføring av kontaktene.** En kortslutning mellom batterikontaktene kan føre til forbrenninger eller brann.
- **Batteriet kan bli skadet av spisse gjenstander, som f.eks. spiker eller skrujern, eller fra andre kraftpåvirkninger.** Det kan føre til en intern kortslutning og batteriet kan begynne å brenne, ryke, eksplodere eller bli overopphetet.
- **Vedlikehold aldri skadde batterier.** Samtidig vedlikehold av batterier må kun utføres av produsenten eller et autorisert kundesenter.
-  **Beskytt batteriet mot varme, f.eks. mot kontinuerlig direkte sollys, brann, smuss, vann og fuktighet.** Det er fare for kortslutning.
- **Bruk og lagre batteriet kun ved en omgivelsestemperatur mellom -20 °C og +50 °C.** Om sommeren må du ikke la batteriet ligge f.eks. i bilen. Ved temperaturer < 0 °C kan det skje en apparatspesifikk effektbegrensning.
- **Lad batteriet kun ved omgivelsestemperaturer mellom 0 °C og +45 °C.** Lading utenfor temperaturområdet kan skade batteriet eller øke brannfaren.

Elektrisk sikkerhet



FARE! Hjertestans!

Dette produktet genererer et elektromagnetisk felt under drift. Dette feltet kan under visse betingelser påvirke funksjonen til aktive eller passive medisinske implantater. For å utelukke fare ved situasjoner som kan føre til alvorlige eller dødelige personskader, skal personer med et medisinsk implantat rådføre seg med lege og produsenten av implantatet før bruk av dette produktet.

Bruk batteriproduktet kun mellom -10 °C og 40 °C.

Ikke bruk produktet under fuktige forhold.

Beskytt batterikontaktene mot fuktighet.

Personlig sikkerhet



FARE! Fare for kvelning!

Mindre deler kan lett svelges. Plastposer utgjør fare for kvelning for småbarn. Hold småbarn på avstand under monteringen.

Ikke bruk startspakene avvekslende.

Ikke demonter produktet mer enn til den tilstanden det hadde ved levering.

Bruk hansker, skilfaste sko og beskyttelsesbriller.

Start gressklipperen kun med håndtak som er montert stående.

Unngå en overbelastning av gressklipperen.

Ikke arbeid med produktet når du er trøtt eller syk eller under påvirkning av alkohol, narkotika eller legemidler.

2. MONTASJE



FARE! Personskader!

Fare for kuttskader hvis produktet starter utilsiktet.

- Vent til kniven har stanset, fjern sikkerhetsnøkkelen og trekk på hansker før du monterer produktet.

Montere nedre håndtak [fig. A1]:

1. Skyv de nedre håndtakene ① inn i håndtaksfestene ②.
Sørg for at håndtakene ① er satt helt inn og at hullene i håndtakene vender mot hullene i håndtaksfestene.
2. Sett underlagsskiven ② på vingeskruen ③.
3. Stikk vingeskruen ③ inn i gjengeboringen på gressklipperen.
4. Trekk vingeskruen ③ godt til.

Montere øvre håndtak [fig. A2]:

1. Sett det øvre håndtaket ④ på det nedre håndtaket ①.
Sørg for at håndtakene er satt helt inn og at hullene i håndtakene er riktig justert.
2. Trykk skruene ⑤ gjennom hullene.

3. Sett underlagsskivene ② og vingemutrene ⑥ på skruene ⑤.
4. Trekk vingemutrene ⑥ godt til.

Fest kabel på bjelken [fig. A3]:

- Fest kabelen ⑦ med klemmer ⑧ på bjelken.
Påse at kabelen ikke er klemt mellom øvre og nedre håndtak.

Montere gressoppsamler [fig. A4/A5]:

1. Sett dekslet ⑩ på gressoppsamleren.
Forsikre deg om at dekslet er innrettet på gressoppsamleren.
2. Trykk dekslet ⑩ på gressoppsamleren inntil du hører at forbindelsene hektes på plass.
Forsikre deg om at alle forbindelser er heftet på plass.
3. Trykk håndtaket ⑪ på gressoppsamleren inntil du hører at det smetter på plass.
4. Trykk utkastsjakten ⑨ ovenfra inn i gressoppsamleren og trekk utkastsjakten ⑨ forover til du hører at den smetter på plass.

3. BETJENING



FARE! Personskader!

Fare for kuttskader hvis produktet starter utilsiktet.

- Vent til kniven har stanset, fjern sikkerhetsnøkkelen og trekk på hansker før du stiller inn produktet eller transporterer det.

Lade batteriet [fig. O1/O2/O3]:



OBS!

- Vær oppmerksom på nettspenningen! Spenningen til strømkilden må stemme overens med spesifikasjonene på laderens typeskilt.

Batteri og lader er ikke inkludert i leveransen av GARDENA Accu gressklipper art. 14621-55.

Med den intelligente ladeprosessen blir ladetilstanden til batteriet automatisk registrert og ladet med optimal ladestrøm i forhold til av batteritemperaturen og -spenningen.

Slik blir batteriet skånet og forblir alltid helt oppladet når det oppbevares i laderen.

1. Åpne dekslet ⑩.
2. Trykk på opplåsingstastene ① og ta batteriene ② ut av batterioptaket ③.
3. Koble batteriladeren ④ til et strømuttak.
4. Skyv batteriet ② inn i ladesjakten på batteriladeren ④.

Når batteriladelampen ⑤ på laderen blinker grønt, blir batteriet ladet.

Når batteriladelampen ⑤ på laderen lyser permanent grønt, er batteriet fulladet (Ladevarighet se 7. TEKNISKE DATA).

5. Kontroller ladetilstanden i regelmessige intervaller ved lading.
6. Når batteriet ② er fulladet, må du koble batteriet ② fra laderen ④ og lade det andre batteriet.

Betydning av visningselementene:

Visning på laderen:

Blinkende lys (raskt) grønn batteriladelampe ⑤ Hurtigladingen signaliseres ved at den grønne batteriladelampen ⑤ blinker raskt.
Merk: Hurtigladingen er kun mulig når temperaturen til batteriet ligger innenfor det tillatte temperaturområdet, se 7. TEKNISKE DATA.



Blinkende lys (langsomt) grønn batteriladelampe ⑤ Ved en batteriladetilstand på ca. 80 % blinker den grønne batteriladelampen ⑤ langsomt.
Batteriet kan umiddelbart tas i bruk.



Permanent lys grønn batteriladelampe ⑤ Det permanente lyset i den grønne batteriladelampen ⑤ signaliserer at batteriet er fulladet.



Når det ikke står noe batteri i, signaliserer det permanente lyset i batteriladelampen ⑤ at strømstøpslet er satt inn i stikkkontakten og laderen er driftsklar.

Permanent lys rød batterifeilindikator ⑥ Det permanente lyset i den røde batterifeilindikatoren ⑥ signaliserer at temperaturen til batteriet ligger utenfor det tillatte ladetemperaturområdet, se 7. TEKNISKE DATA.



Så snart det tillatte temperaturområdet er nådd, kobler laderen automatisk om til hurtiglading.

Blinkende lys rød batterifeilindikator (Ⓜ) Det blinkende lyset i den røde batterifeilindikatoren (Ⓜ) signaliserer en annen feil ved ladeprosessen, se 6. UTBEDRE FEIL.



Visning av batteriladetilstanden (P) på produktet [fig. O4/O7]:
Når produktet startes, vises batteriladetilstanden (P) i 5 sekunder.

Batteriladetilstand	Visning av batteriladetilstand
Ladet 67 – 100 %	(1), (2) og (3) lyser grønt
Ladet 34 – 66 %	(1) og (2) lyser grønt
Ladet 11 – 33 %	(1) lyser grønt
Ladet 0 – 10 %	(1) blinker grønt

Når LED-en (1) blinker grønt, må batteriet lades.

Hvis feil-LED-en (Ⓜ) lyser eller blinker, se 6. UTBEDRE FEIL.

Stille inn klippehøyden [fig. O5]:

Klippehøyden kan stilles inn i området 20 – 60 mm i 12 trinn.

- Trykk og vri på innstillingshjulet (20) i urviserens retning for å redusere snitthøyden.
- Trykk og vri på innstillingshjulet (20) mot urviserens retning for å øke snitthøyden.

Bruke gressklipper med gressoppsamler [fig. O6]:

FARE! Personskader!
Fare for kuttskader hvis kniven roterer eller gressklipperen starter utilsiktet.
→ Vent til kniven har stanset, fjern sikkerhetsnøkkelen og trekk på hansker før du åpner verneakselet.
→ Ikke grip inn i utkaståpningen med hendene.

- Løft verneakselet (21).
- Sett gressoppsamleren på håndtaket (11) inn i gressklipperen.
Forsikre deg om at gressoppsamleren sitter godt fast.
- Start gressklipperen.

Nivåvisningen (22) åpnes under klipping. Når den lukkes under klipping, er gressoppsamleren full.

- Stopp klipperen.
- Løft verneakselet (21).
- Ta ut gressoppsamleren etter håndtaket (11).
- Tøm gressoppsamleren.

Starte gressklipperen [fig. O1/O7]:

FARE! Personskader!
Det er fare for personskade hvis produktet ikke stopper når startspaken slippes.
→ Ikke overstyr sikkerhetsinnretningene eller bryteren.
Fest for eksempel ikke startspaken på håndtaket.

Starte:

Produktet er utstyrt med en tohånds sikkerhetsinnretning (Startspak og sikkerhetssperre), som forhindrer en utilsiktet innkobling av produktet.

Det er to startspaker (17). En av de to må brukes til å starte.

Vi anbefaler ikke å bruke 2 batterier med ulik kapasitet.

- Åpne dekselet (18).
- Sett batteriene (8) inn i batteriopptaket (10) til du hører at de smetter på plass.
- Sett sikkerhetsnøkkelen (9) inn i klipperen, vri til stillingen 1.
- Trykk sikkerhetssperren (16) med én hånd og trekk startspaken (17) med den andre hånden.
Gressklipperen starter og batteriladetilstanden (P) vises i 5 sekunder.
- Slipp sikkerhetssperren (16).

Stoppe:

- Slipp startspaken (17).
Gressklipperen stopper.
- Vri sikkerhetsnøkkelen (9) til stillingen 0 og ta den ut for å forhindre at batteriet blir utladet.

Tips for bruk av klipperen:

Hvis det befinner seg gressrester i utkaståpningen, trekk klipperen ca. 1 m tilbake, slik at gressrestene kan falle ut nedover.

For å opprettholde en velpleid gressplen anbefaler vi å regelmessig klippe plenen, én gang i uka, hvis det er mulig. Plenen blir tettere når den klippes regelmessig.

Klipp etter lengre klippepauser (ferieplen) først med den største klippehøyden i én retning og deretter i ønsket klippehøyde på tvers av dette.

Klipp plenen etter mulighet kun i tørr tilstand. Når gresset er fuktig, får du et uregelmessig klippemønster.

Klippeytelse og batterilading:

Gressflate pr. batterilading avhenger av forskjellige faktorer som fuktighet, gressets tetthet og klippehøyde. For optimal flateutnyttelse bør gressklipperen ikke slås av og på for ofte, da dette reduserer batteriets brukstid. Med større klippehøyde og hyppigere klipping kan du utnytte klippeytelsen pr. batteri-brukstid optimalt.

4. VEDLIKEHOLD



FARE! Personskader!

Fare for kuttskader hvis produktet starter utilsiktet.

→ Vent til kniven har stanset, fjern sikkerhetsnøkkelen og trekk på hanskene før du vedlikeholder produktet.

Rengjøre av klipperen:



FARE! Personskader!

Fare for personskader og risiko for skade på produktet.

→ Produktet må ikke rengjøres med vann eller vannstråle (spesielt ikke med høytrykksstråle).

→ Ikke bruk kjemikalier, inkl. bensin eller løsningsmidler, til rengjøring. Enkelte av dem kan ødelegge viktige plastdeler.

Lufteslissene må alltid være rene.

Rengjøre undersiden av klipperen [fig. M1]:

Undersiden er enklest å rengjøre direkte etter klippingen.

- Legg gressklipperen forsiktig på siden.
- Rengjør undersiden, kniven og utkaståpningen (23) med en børste (ikke bruk noen skarpe gjenstander).

Rengjør oversiden på klipperen og gressoppsamleren:

- Rengjør oversiden med en fuktig klut.
- Rengjør luftslissen og gressoppsamleren med en myk børste (ikke bruk noen skarpe gjenstander).

Rengjøre batteri og batterilader:

Se til at overflaten og kontaktene til batteriet og batteriladeren alltid er rene og tørre før du kobler til batteriladeren.

Ikke bruk rennende vann.

→ **Batterilader:** Rengjør kontaktene og plastdelene med en myk, tørr klut.

→ **Batteri:** Rengjør lufteslissene og tilkoblingene til batteriet av og til med en myk, ren og tørr pensel.

5. LAGRING

Ta ut av bruk [fig. S1]:

Produktet må oppbevares utilgjengelig for barn.

- Vri sikkerhetsnøkkelen til stillingen 0 og ta den ut for å forhindre at batteriet blir utladet.
- Ta ut batteriet.
- Lad batteriet.
- Rengjør gressklipperen, batteriet og laderen (se 4. VEDLIKEHOLD).
- For plassbesparende oppbevaring løsner du vingemutrene (6) inntil håndtaket lett kan slås sammen.
Påse at kabelaen ikke er klemt mellom øvre og nedre håndtak.
- Oppbevar gressklipperen, batteriet og batteriladeren på et tørt, lukket og frostsikkert sted.

Avfallshåndtering:

(i henhold til direktiv 2012/19/EU)



Produktet skal ikke kastes sammen med vanlig husholdningsavfall. Det må kastes i henhold til de gjeldende lokale miljøforskriftene.

VIKTIG!

→ Kast produktet via eller på den lokale resirkuleringsinnsamlingsstasjonen.

Avfallshåndtering av batteriet:



GARDENA-batteriet inneholder litiumion-elementer, som ved utløp av levetiden skal kastes separat fra det normale husholdningsavfallet.

Li-ion

VIKTIG!

→ Kast batteriene via eller på den lokale resirkuleringsinnsamlingsstasjonen.

1. Lad litiumionelementene fullstendig ut (henvend deg til GARDENA service).
2. Sikre litiumionelementkontakter mot kortslutning.
3. Kast litiumionelementene på fagmessig riktig måte.

6. UTBEDRE FEIL



FARE! Personskader!

Fare for kuttskader hvis produktet starter utilsiktet.

→ Vent til kniven har stanset, fjern sikkerhetsnøkkelen og trekk på hanskene før du utbedrer feilen på produktet.

Skifte ut kniven:



FARE! Personskader!

Fare for kuttskader hvis kniven roterer med skader, bøyninger, med ubalanse eller påslåtte kuttelkanter.



→ Ikke bruk gressklipperen med skadd eller bøyd kniv, kniv med ubalanse eller med skadde kuttelkanter.







→ Ikke etterslip kniven.

GARDENA reservedeler er tilgjengelige fra din GARDENA-forhandler eller fra GARDENA Service.

Bruk kun en original GARDENA kniv:

- GARDENA reservekniv art. 4100
- Få kniven skiftet av GARDENA Service eller av en autorisert GARDENA avtaleforhandler.

Problem	Mulig årsak	Utbedring
Motoren er blokkert og forårsaker en lyd	Motoren er blokkert.	→ Fjern hindringen.
	Klippehøyden er for lav.	→ Still inn en større klippehøyde.
Høye lyder, gressklipperen klapper	Skruer på motor, feste eller klippehus er løse.	→ Få skruene tiltrukket av en autorisert avtaleforhandler eller av GARDENA Service.
Klipperen går ujevnt eller vibrerer sterkt	Kniven er skadet/slipt eller knivholderen har løsnet.	→ Få kniven strammet eller skiftet ut av en autorisert avtaleforhandler eller av GARDENA Service.
	Kniven er sterkt tilsmusset.	→ Rengjør gressklipperen (se 4. VEDLIKEHOLD). Hvis problemet ikke løser seg, henvend deg til GARDENA Service.
Plenen er ikke rent klippet	Kniven er stump eller skadet.	→ Få kniven skiftet ut av GARDENA service.
	Klippehøyden er for lav.	→ Still inn en større klippehøyde.
Gressklipperen starter ikke eller stopper. LED  blinker grønt [fig. 04]	Batteriet er tomt.	→ Lad batteriet.
Gressklipperen starter ikke eller stopper. Feil-LED  lyser rødt [fig. 04]	Batteritemperaturen er utenfor det tillatte området.	→ Vent til batteritemperaturen ligger mellom 0 °C – +45 °C igjen.
	Det er vandrdåper eller fuktighet mellom batterikon-taktene på gressklipperen.	→ Fjern vandrdåpene/fuktigheten med en tørr klut.
	Motoren er blokkert.	→ Fjern hindringen. Start på nytt.

Problem	Mulig årsak	Utbedring
Gressklipperen starter ikke eller stopper. Feil-LED  blinker rødt [fig. 04]	Produktet er defekt.	→ Henvend deg til GARDENA service.
Gressklipperen starter ikke eller stopper. Feil-LED  lyser ikke [fig. 04]	Batteriet er ikke satt helt inn i batteriopptaket.	→ Sett batteriet helt inn i batteriopptaket til du hører at det smetter på plass.
	Sikkerhetsnøkkelen er ikke satt på stillingen 1.	→ Vri sikkerhetsnøkkelen til stillingen 1.
	Batteriet er defekt.	→ Skift ut batteriet.
Lading er ikke mulig. Grønn batteriladelampe  lyser permanent. Rød batterifeilindikator  blinker. [Fig. 03]	Batteriet er ikke satt (riktig) på.	→ Sett batteriet riktig på laderen.
	Batterikontaktene er skitne.	→ Rengjør batterikontaktene (f.eks. ved å koble batteriet til og fra flere ganger. Skift ev. ut batteriet).
Grønn batteriladelampe  / den røde batterifeilindikatoren  lyser ikke [fig. 03]	Batteritemperaturen er utenfor det tillatte lade-temperaturområdet.	→ Vent til batteritemperaturen ligger mellom 0 °C – +45 °C igjen.
	Batteriet er defekt.	→ Skift ut batteriet.
Strømstøpelet til laderen er ikke satt (riktig) inn. Stikkontakt, strømledning eller lader er defekt.	Strømstøpelet til laderen er ikke satt (riktig) inn.	→ Sett strømstøpelet (helt) inn i stikkontakten.
	Stikkontakt, strømledning eller lader er defekt.	→ Kontroller nettspenningen. Få ev. laderen kontrollert av en autorisert forhandler eller av GARDENA Service.



MERK: Henvend deg til GARDENA servicesenter ved andre feil. Reparasjoner skal kun foretas av GARDENA servicesentre samt fagforhandlere som er autorisert av GARDENA.

7. TEKNISKE DATA

Batteridrevet gressklipper	Enhet	Verdi (art. 14621)
Turtall på kniven	o/min	3300
Klippebredde	cm	32
Klippehøydeinnstilling (12 posisjoner)	mm	20 – 60
Volum på gressoppsamlere	l	30
Vekt (uten batteri)	kg	8,6
Lydtrykknivå $L_{pA}^{1)}$	dB (A)	71
Usikkerhet k_{pA}		2,5
Lydeffektnivå $L_{WA}^{2)}$; målt/garantert	dB (A)	84 / 85
Usikkerhet k_{WA}		0,9
Hånd/arm-vibrasjon $a_{vhw}^{1)}$	m/s^2	0,5
Usikkerhet k_{vhw}		1,5

Måleprosess i henhold til: ¹⁾ EN 60335-2-77 ²⁾ RL 2000/14/EC



MERK: Den angitte vibrasjonsemisjonsverdien ble målt iht. en standardisert testprosess og kan brukes til å sammenligne elektroverktøy med hverandre. Denne verdien kan også brukes til foreløpig bedømmelse av eksposisjonen. Vibrasjonsemisjonsverdien kan variere i løpet av faktisk bruk av elektroverktøyet.

Systembatteri PBA 18V 2,5Ah W-B	Enhet	Verdi (art. 14903)
Batterispenning	V (DC)	18
Batterikapasitet	Ah	2,5
Antall celler (Li-Ion)		5

Egnede POWER FOR ALL System batteriladere: AL 18..CV.

Batterilader AL 1830 CV P4A	Enhet	Verdi (art. 14901)
Nettspenning	V (AC)	220 – 240
Nettfrekvens	Hz	50 – 60
Nominell effekt	W	26
Batteriladepening	V (DC)	18
Maks. batteri-ladestrøm	A	3,0

Batterilader AL 1830 CV P4A	Enhet	Verdi (art. 14901)
Batteriladetid 80 % / 97 – 100 % (ca.)		
PBA 18V 2,0Ah W-B	min	32 / 45
PBA 18V 2,5Ah W-B	min	40 / 60
PBA 18V 4,0Ah W-C	min	64 / 95
Tillatt ladetemperatur- område	°C	0 – 45
Vekt i henhold til EPTA-Procedure 01:2014	kg	0,17
Verneklasse	□ / II	

Egnede POWER FOR ALL System batterier: PBA 18V.

8. TILBEHØR

GARDENA Reservekniv	Som reserve for stumpe kniver.	art. 4100
GARDENA Systembatteri PBA 18V/45 P4A PBA 18V/72 P4A	Batteri for ekstra driftstid eller til utskiftning.	art. 14903 art. 14905
GARDENA Batteri-hurtig- lader AL 1830 CV P4A	For rask lading av POWER FOR ALL System-batterier PBA 18V..W-...	art. 14901

9. SERVICE/GARANTI

Service:

Ta kontakt med adressen på baksiden.

Garantierklæring:

Ved garantikrav blir du ikke påkrevd avgifter for tjenestene som leveres.

GARDENA Manufacturing GmbH gir 2 års garanti på alle nye originale GARDENA-produkter fra dato for første kjøp fra forhandleren, dersom produktet utelukkende har vært i privat bruk. Denne produsentgarantien gjelder ikke for produkter som er kjøpt på sekundærmarkedet. Denne garantien gjelder alle vesentlige mangler på produktet som beviselig skyldes defekter på materialer og utførelse. Denne garantien oppfylles ved at vi tilbyr et fullt funksjonelt erstatningsprodukt eller ved kostnadsfri reparasjon av feil på produktet som sendes til oss. Vi forbeholder oss retten til å velge mellom disse alternativene. Denne tjenesten er underlagt følgende forholdsregler:

- Produktet har blitt brukt til det tiltenkte formålet i henhold til anbefalingene i brukerhåndboken.
- Hverken kjøperen eller en tredjeperson har gjort forsøk på å åpne eller reparere produktet.
- For drift er det kun brukt originale GARDENA reserve- og slitedeler.
- Fremvisning av kjøpskvitteringen.

Vanlig slitasje på deler og komponenter (for eksempel på kniver, festedeler for kniver, turbiner, lyselementer, kile- og tannremmer, løpehjul, luftfilter, tennplugg), optiske forandringer samt slite- og forbruksdeler er utelukket fra garantien.

Denne produsentgarantien er begrenset til å omfatte erstatningsleveranse og reparasjon iht. vilkårene nevnt ovenfor. Produsentgarantien utgjør intet grunnlag for videre krav overfor oss som produsent, for eksempel krav om skadeserstatning. Denne produsentgarantien berører selvsagt **ikke** de eksisterende garantiytelseskravene overfor forhandleren/selgeren.

Produsentgarantien er underlagt lovgivningen i Forbundsrepublikken Tyskland.

I et garantitilfelle bes du sende det defekte produktet sammen med en kopi av kjøpskvitteringen og en beskrivelse av feilen, tilstrekkelig frankert, til GARDENA-serviceadressen.

Slitasjedeler:

Kniven og hjulene er slitedeler og dermed unntatt fra garantien.

<p>DE EU-Konformitätserklärung Der Unterzeichnende bestätigt als Bevollmächtigter des Herstellers, der GARDENA Germany AB, PO Box 7454, S-103 92, Stockholm, Schweden, dass das (die) nachfolgend bezeichnete(n) Geräte(n) in der von uns in Verkehr gebrachten Ausführung die Anforderungen der harmonisierten EU-Richtlinien, EU-Sicherheitsstandards und produktspezifischen Standards erfüllt/erfüllen. Bei einer nicht mit uns abgestimmten Änderung des (der) Geräte(s) verliert diese Erklärung ihre Gültigkeit.</p>	<p>HU EU megfeleléségi nyilatkozat Az alulírott, a GARDENA Germany AB, Pf. 7454, S-103 92, Stockholm, Svédország megbízotti minőségében megerősíti, hogy az általunk alábbi kiviteltel forgalomba hozott, lent nevezett eszköz(ök) megfelel(nek) az unióis irányelvekkel összhangba hozott nemzeti előírások követelményeinek, az EU biztonsági szabványainak és a konkrét termékre vonatkozó szabványoknak. Az eszköz(ök)nek velünk megegyeztetett módosítása esetén ez a nyilatkozat érvényét veszti.</p>
<p>EN EC Declaration of Conformity The undersigned hereby certifies as the authorized representative of the manufacturer, GARDENA Germany AB, PO Box 7454, S-103 92, Stockholm, Sweden, that, when leaving our factory, the unit(s) indicated below is/are in accordance with the harmonised EU guidelines, EU standards of safety and product specific standards. This certificate becomes void if the unit(s) is/are modified without our approval.</p>	<p>CS EU prohlášení o shodě Podpisáná osoba splnomocnená výrobcem GARDENA Germany AB, PO Box 7454, S-103 92, Stockholm, Švédsko potvrzuje, že v následujícím uvedený(-é) přístroj(-e) v provedení námi uvedeném na trh splňuje/splňují požadavky směrnice EU, bezpečnostních norem EU a norem specifických pro výrobek. V případě změny přístroje(-ů), která s námi nebyla dohodnuta, ztrácí toto prohlášení svou platnost.</p>
<p>FR Déclaration de conformité CE Le soussigné déclare, en tant que mandataire du fabricant, la GARDENA Germany AB, PO Box 7454, S-103 92, Stockholm, Suède, qu'à la sortie de ses usines le matériel neuve désigné ci-dessous était conforme aux prescriptions des directives européennes énoncées ci-après et conforme aux règles de sécurité et autres règles qui lui sont applicables dans le cadre de l'Union européenne. Toute modification portée sur ce(s) produit(s) sans l'accord express de notre part supprime la validité de ce certificat.</p>	<p>SK EÚ vyhlásenie o zhode Dolu podpísaný potvrdzuje, ako splnomocnený zástupca výrobcu, GARDENA Germany AB, PO Box 7454, S-103 92, Stockholm, Švédsko, potvrdzuje, že v nasledujúcom uvedenom zariadení/a vo vyhotovení uvedenom na trh spĺňa/jú požiadavky harmonizovaných smerníc EÚ, bezpečnostných štandardov EÚ a predpisov, špecifických pre dané výrobky. Pri zmene zariadenia/zariadení, ktorá nebola odsúhlasená našou spoločnosťou, stráca toto vyhlásenie platnosť.</p>
<p>NL EU-conformiteitsverklaring De ondergetekende bevestigt als gevolmachtigde van de fabrikant, GARDENA Germany AB, PO Box 7454, S-103 92, Stockholm, Zweden, dat het/de onderstaand vermelde apparaat/apparaten in de door ons in de handel gebrachte uitvoering voldoet/voldoeden aan de eisen van de geharmoniseerde EU-richtlijnen, EU-veiligheidsnormen en productspecifieke normen. Bij een niet met ons afgestemde verandering van het apparaat/de apparaten verliest deze verklaring haar geldigheid.</p>	<p>EL Δήλωση συμμόρφωσης ΕΕ Ο υπογεγραμμένος βεβαιώνει, ως πληρεξούσιος του κατασκευαστή, της εταιρείας GARDENA Germany AB, Τ.Θ. 7454, S-103 92, Στοκχόλμη, Σουηδία, ότι (η) παρακάτω αναφερόμενη(ες) συσκευή(ες) στην έκδοσή που τίθεται από εμάς σε κυκλοφορία πληροί/πληρούν τις απαιτήσεις των ευρωπαϊκών οδηγιών της ΕΕ, προτύπων ασφαλείας της ΕΕ και των ειδικών για το προϊόν προτύπων. Σε περίπτωση τροποποίησης της (των) συσκευής(ών) χωρίς προηγούμενη συνεννόηση με την εταιρεία μας παύει να ισχύει η δήλωση.</p>
<p>SV EU-försäkran om överensstämmelse Undertecknad intygar som befällmäktigad företrädare för tillverkaren, GARDENA Germany AB, PO Box 7454, S-103 92, Stockholm, Sverige, att nedan angivna apparat/ nedan angivna apparater i det utförande vi har släppt på marknaden, uppfyller förordningarna i de harmoniserade EU-direktiv, EU-säkerhetsstandarderna och de produktspecifika standarderna. Denna försäkran upphör att gälla vid en ändring av apparaten/apparaterna som inte har stämts av med oss.</p>	<p>SL Izjava EU o skladnosti Spodaj podpisani kot pooblaščenec proizvajalca GARDENA Germany AB, PO Box 7454, S-103 92, Stockholm, Švedska, potrjuje, da v nadaljevanju označene naprave v izvedbi, v kakršni smo jih dali v promet, izpolnjujejo zahteve usklajenih direktiv EU, varnostnega standarda EU in standardov, ki veljajo za posamezne izdelke. V primeru spremembe naprave, ki ni usklajena z nami, ta izjava neha veljati.</p>
<p>DA EU-overensstemmelseserklæring Underskriveren bekræfter som fuldmægtig for producenten, GARDENA Germany AB, PO Box 7454, S-103 92, Stockholm, Sverige, at det (de) efterfølgende betegnede apparat(er) i den af os markedsførte udførelse opfylder kravene i de harmoniserede EU-direktiver, EU-sikkerhedsstandarder og produktspecifikke standarder. Foretages en ændring af apparatet/apparaterne, der ikke er aftalt med os, mister denne erklæring sin gyldighed.</p>	<p>HR EU izjava o sukladnosti Dolje potpisani kao ovlaštenik proizvođača, tvrtke GARDENA Germany AB, PO Box 7454, S-103 92, Stockholm, Švedska, potvrđuje, da u nadaljevanju označene naprave u izvedbi, u kakršni smo jih dali v promet, izpunjavaju kriterije uskladenih direktiva EU i sigurnosnih standarda EU kao i standarda koji se tiču proizvoda. Ova izjava gubi valjanost u slučaju izmjena uređaja koje nisu prethodno ugovorene s nama.</p>
<p>FI EU-vaatimustenmukaisuusvakuutus Allekirjoittanut vahvistaa valmistajan, GARDENA Germany AB, PO Box 7454, S-103 92, Tukholma, Ruotsi, valtuuttamansa henkilöä, että seuraava laite täyttää/ seuraavat laitteet täyttävät meidän toimittamassa mallissa yhdenmukaistettujen EU-direktiivien, EU-turvallisuusmääräysten ja tuotekohtaisen standardien vaatimukset. Laitteen/ laitteiden muutoksissa, joista ei ole sovittu meidän kanssamme, menettää tämä selvitys voimassolonsa.</p>	<p>RO Declarație de conformitate UE Semnatarul, în calitate sa de împuternicit al producătorului GARDENA Germany AB, PO Box 7454, S-103 92, Stockholm, Suedia, confirmă că aparatul (aparatele) descrise în cele ce urmează, în execuția pusă de noi pe piață îndeplinesc cerințele directivelor armonizate UE, ale standardelor de siguranță UE și ale standardelor specifice produsului. În cazul modificării fără aprobarea noastră prealabilă a aparatului (aparatoarelor), această declarație își pierde valabilitatea.</p>
<p>IT Dichiarazione di conformità UE Il sottoscritto, in quanto soggetto autorizzato dal produttore, GARDENA Germany AB, PO Box 7454, S-103 92, Stoccolma, Svezia, dichiara che l'apparecchio/gli apparecchi di seguito denominato/i, nella versione da noi immessa in commercio, soddisfa/ no i requisiti delle direttive UE armonizzate, degli standard di sicurezza europei e degli standard specifici per il prodotto. La presente dichiarazione perde di validità in caso di modifica dell'apparecchio/ degli apparecchi non concordata con noi.</p>	<p>BG ЕС-Декларация за съответствие Долноподписаният удостоверява като пълномощник на производителя GARDENA Germany AB, PO Box 7454, S-103 92, Стокхолм, Швеция, че по-долу описаният(ите) уред(и) във вариант(а) на изпълнение пунат от нас на пазара изпълнява/ изпълняват изискванията на хармонизираните ЕС-директиви, ЕС-норми за безопасност и специфичните норми за продукцията. В случай на промяна на уред(а)те, която не е съгласувана с нас, тази декларация губи своята валидност.</p>
<p>ES Declaración de conformidad de la UE El firmante confirma, en calidad de apoderado del fabricante GARDENA Germany AB, PO Box 7454, S-103 92 Estocolmo (Suecia), que el/ los aparato(s) mencionado(s) a continuación cumple(n), en la versión lanzada al mercado por nuestra empresa, los requisitos de las directivas de la UE armonizadas, los estándares de seguridad de la UE y los estándares específicos del producto. La presente declaración perderá su validez si se modifica(n) el/ los aparato(s) sin previa aprobación por nuestra parte.</p>	<p>ET EL-i vastavusdeklaratsioon Allakirjutaja kinnitab tootja, GARDENA Germany AB, PO Box 7454, S-103 92, Stockholm, Rootsi, poolt volitatud isikuna, et järgnevalt nimetatud seade (seadmed) täidab (täidavad) meil poolt turule toodud versiooni kuul harmoniseeritud EL-i direktiivide, EL-i ohutusstandardite ja tootepõhiste standardite nõudeid. Seadme (seadmete) meiega kooskõlastamata muudatuse tegemise korral kaotab käesolev deklaratsioon oma kehtivuse.</p>
<p>PT Declaração CE de Conformidade O abaixo-assinado, na qualidade de representante do fabricante, GARDENA Germany AB, PO Box 7454, S-103 92, Stockholm, Schweden, confirma que o(s) aparelho(s) a seguir designado(s) no modelo lançado por nós no mercado cumpre/ cumprem os requisitos das diretivas UE harmonizadas, as normas de segurança UE e as normas específicas para estes produtos. Esta declaração perde a sua validade se forem realizadas alterações no(s) aparelho(s) sem o nosso consentimento.</p>	<p>LT ES atitikties deklaracija Patišarantis patvirtina, kaip gamintojo, GARDENA Germany AB, PO Box 7454, S-103 92, Stokholmas, Švedija, įgaliotasis atstovas patvirtina, kad žemiau nurodyti(-ų) prietaisai(-ų) modeliai, kurie buvo pagaminti mūsų gamykloje, atitinka darniąsias ES direktyvas, ES saugumo standartus ir specifinius gaminių standartus. Atitikis bet koki prietaisai(-ų) pakeitima, kuris nėra suderintas su mumis, ši deklaracija praranda galiojimą.</p>
<p>PL Deklaracja zgodności UE Nижэй падпісаны потвэрдае, як упувазначы прадстаўніц прадукцента, спóлки GARDENA Germany AB, PO Box 7454, S-103 92, Stokholm, Szwecja, że określone poniżej urządzenia/ nia w wersji wprowadzonej przez nas do obrotu spełnia/ niają wymogi zharmonizowanych dyrektyw UE, norm bezpieczeństwa UE oraz norm dotyczących konkretnych produktów. Niniejsza deklaracja traci ważność w przypadku wprowadzania niezgodnych z nami zmian urządzenia/ nia.</p>	<p>LV ES atbilstības deklarācija Lmārkirjutājs personā kā ražotāja, GARDENA Germany AB, PO Box 7454, S-103 92, Stokholma, Zviedrija, pilnvarotais pārstāvis apstiprina, ka tālāk norādīti(-s) ierīcē(-s) izpildījuma, kādā mēs to (tās) esam laidīši tirgū, atbilst kasaņatājam ES direktīvam, ES drošības standartiem un konkrētiem produktām noteiktiem standartiem. Ierīcē(-s) veicot ar mums nesaskaņotās izmaiņas, šī deklarācija zaudē savu spēku.</p>

<p>Produktbezeichnung: Description of the product: Désignation du produit : Beschrijving van het product: Beskriving av produkten: Beskrivelse af produktet: Tuotteen kuvaus: Descrizione del prodotto: Descripción del producto: Descrição do produto: Opis produktu: A termék leírása: Popis výrobku: Popis produktu: Περιγραφή του προϊόντος: Opis izdelka: Opis proizvoda: Descrierea produsului: Описание на продукта: Toote kirjeldus: Gaminio aprašas: Izstrādājuma apraksts:</p>	<p>Akku-Rasenmäher Battery Lawnmower Tondeuse sur batterie Accu-grasmaaler Accu-gräsklippare Accu-pleneklipper Akkukäyttöinen ruohonleikkuri Rasaerba a batteria Cortaésped de batería recargable Máquina de cortar relva a batería Akumulatorowe kosiarzki do trawy Akkumulátoros fűnyíró Akumulatorová sekačka na trávnik Akumulatorová kosačka Χλοκοπτικό μπαταρίας Akumulatorska kosilnica Baterijska kosilica za travu Maşină de tuns iarbă Акумуляторна косачка Akuga muruniiduk Akumulatorinė vejapjovė Ar akumulatoru darbināms zāles plāvējs</p>	<p>Harmonisierte EN-Normen / Harmonised EN: Schall-Leistungspegel: Noise level: Niveau sonore : Geluidsniveau: Ljudnivå: Støjniveau: Äänitaso: Livello acustico: Nivel de ruido: Nivel de ruído: Poziom hałas: Zajszint: Hladina hluku: Anbringningsjahr der CE-Kennzeichnung: Year of CE marking: Année d'apposition du marquage CE : Installatiejaar van de CE-aanduiding: Märkningsår: CE-Märkningsår: CE-merkin kiinnitysvuosi: Anno di applicazione della certificazione CE: Colocación del distintivo CE: Ano de marcação pela CE: Rok nadania oznakowania CE:</p>	<p>EN ISO 12100 EN 60335-1 EN 60335-2-77 Hladiny hluku: Επίπεδο θορύβου: Raven zvočne moči: Razina buke: Nível de zgomot: Ниво на шум: Műratase: Triukšmo lygis: Trokšņa līmenis : CE-jelzés elhelyezésének éve: Rok umístění značky CE: Rok udelenia značky CE: Έτος οµήσας CE: Leto namestitve CE-oznake: Godina dobivanja CE oznake: Anul de marcare CE: Година на поставяне на CE-маркировка: CE-mārgistuse raigaldamise aasta: Metai, kada pažymėta CE-ženklui: CE-markējuma uzlikšanas gads: 2020</p>
<p>Produkttyp: Product type: Type de produit: Producttype: Produkttyp: Produkttyp: Tuotetyyppi: Tipo adi prodotto: Tipo de producto: Tipo de produto: Typ produktu:</p>	<p>Terméktípus: Druh výrobku: Typ de produit: Typo προϊόντος: Vrsta izdelka: Vrsta proizvoda: Tip produs: Тип продукт: Tootetüüp: Gaminio tipas: Produkta veids:</p>	<p>Cikkszámok: Objednací číslo: Objednávacie číslo: Κωδικός είδους: Številka izdelka: Kataloški broj: Cod articol: Artikulin номер: Artiklinumber: Número de referência: Dalies numeris: Numer katalogowy: Artikula numurs:</p>	<p>Ulm, den 21.12.2020 Ulm, 21.12.2020 Fait à Ulm, le 21.12.2020 Ulm, 21-12-2020 Ulm, 2020.12.21. Ulm, 21.12.2020 Ulmssa, 21.12.2020 Ulm, 21.12.2020 Ulm, 21.12.2020 Ulm, dnia 21.12.2020 Ulm, 21.12.2020 Ulm, dná 21.12.2020 Ulm, 21.12.2020 Ulm, dná 21.12.2020 Ulm, 21.12.2020 Ulm, dná 21.12.2020 Ulm, 21.12.2020 Ulm, dná 21.12.2020 Ulm, 21.12.2020 Ulm, dná 21.12.2020 Ulm, 21.12.2020 Ulm, dná 21.12.2020</p>
<p>EU-Richtlinien: EC-Directives: Directives CE : EG-richtlijnen: EU-direktiv: EF-direktiver: EY-direktiivit: Direttive UE: Directiva CE: Diretivas CE: Dyrektywy WE: EK-irányelvek: Predpisy ES: Smernice EU: Οδηγίες EK: Direktive EU: EC direktive: Directive CE: Директиви на EO: EU direktiivid: EB direktīvas: EK direktīvas:</p>	<p>Hinterlegte Dokumentation: GARDENA Technische Dokumentation, M. Kugler 89079 Ulm Deposited Documentation: GARDENA Technical Documentation, M. Kugler 89079 Ulm Documentation déposée : Documentation technique GARDENA, M. Kugler 89079 Ulm</p>	<p>Konformitätsbewertungs- verfahren: Nach 2000/14/EG Art. 14 Anhang VI Conformity Assessment Procedure: according to 2000/14/EC Art.14 Annex VI Procédure d'évaluation de la conformité : Selon 2000/14/CE art. 14 Annexe VI</p>	<p>Der Bevollmächtigte Authorised representative Le mandataire De gevolmachtigde Auktoriserad representant Autoriseret repræsentant Valtuutettu edustaja Persona delegata La persona autorizada O representante Pelnomocnik Meghatalmazott Zplnomocnenec Splnomocnený Ο εξουσιοδοτημένος Pooblaščenec Ovlaštena osoba Conducerea tehnică Упълномощен Volitatud esindaja Įgaliotasis atstovas Pilnvarotā persona  Reinhard Pompe Vice President</p>

Deutschland / Germany

GARDENA
Manufacturing GmbH
Central Service
Hans-Lorenser-Straße 40
D-89079 Ulm
Produktfragen:
(+49) 731 490-123
Reparaturen:
(+49) 731 490-290
service@gardena.com
http://www.gardena.com

Albania

KRAFT SHPK
Autostrada Tirane-Durres
Km 7
1051 Tirane

Argentina

ROBERTO C. RUMBO S.R.L.
Predio Norlog
Lote 7
Benavidez. ZC:1621
Buenos Aires
ventas@rumbosrl.com.ar

Australia

Husqvarna Australia Pty. Ltd.
Locked Bag 5
Central Coast BC
NSW 2252
Phone: (+61) (0) 2 4352 7400
customer.service@
husqvarna.com.au

Austria / Österreich

Husqvarna Austria GmbH
Industriezeile 36
4010 Linz
Tel.: (+43) 732 77 01 01-485
service.gardena@
husqvarnagroup.com

Azerbaijan

Firm Progress
a. Aliyev Str. 26A
1052 Baku

Belarus

Private Enterprise
"Master Garden"
Minsk
Sharangovich str., 7a
Phone: (+375) 17 257-00-33
Mob.: (+375) 29 676-16-09
mg@mastergarden.by

Belgium

Husqvarna Belgium nv
Gardena Division
Leuvensesteenweg 542
Planet II E
1930 Zaventem
België

Bosnia / Herzegovina

SILK TRADE d.o.o.
Industrijska zona Bukva bb
74260 Tešanj

Brazil

Husqvarna do Brasil Ltda
Av. Francisco Matarazzo,
1400 - 19º andar
São Paulo - SP
CEP: 05001-903
Tel: 0800-112252
marketing.br.husqvarna@
husqvarna.com.br

Bulgaria

AGROLAND България АД
бул. 8 Декември, №13
Офис 5
1700 Студентски град
София
Тел.: (+359) 2466 69 10
info@agroland.eu

Canada / USA

GARDENA Canada Ltd.
100 Summerlea Road
Brampton, Ontario L6T 4X3
Phone: (+1) 905 792 93 30
info@gardenacanada.com

Chile

REPRESENTACIONES
JCE S.A.
Av. Del Valle Norte 857,
Piso 4
Santiago RM
Phone: (+56) 2 24142560
contacto@jce.cl

China

Husqvarna (Shanghai)
Management Co., Ltd.
富世华 (上海) 管理有限公司
3F, Benq Square B,
No207, Song Hong Rd.,
Chang Ning District,
Shanghai
PRC. 200335
上海市长宁区淞虹路207号明
基广场B座3楼, 邮编: 200335

Colombia

Husqvarna Colombia S.A.
Calle 18 No. 68 D-31, zona
Industrial de Montevideo
Bogotá, Cundinamarca
Tel. 571 2922700 ext. 105
jairo.salazar@
husqvarna.com.co

Costa Rica

Compania Exim
Euroiberoamericana S.A.
Los Colegios, Moravia,
200 metros al Sur del Colegio
Saint Francis - San José
Phone: (+506) 297 68 83
exim_euro@racsa.co.cr

Croatia

Husqvarna Austria GmbH
Industriezeile 36
4010 Linz
Tel.: (+43) 732 77 01 01-485
service.gardena@
husqvarnagroup.com

Cyprus

Med Marketing
17 Digeni Akrita Ave
P.O. Box 27017
1641 Nicosia

Czech Republic

Husqvarna Česko s.r.o.
Türkova 2319/5b
149 00 Praha 4 - Chodov
Bezplatná infolinka:
800 100 425
servis@cz.husqvarna.com

Denmark

GARDENA DANMARK
Lejrvvej 19, st.
3500 Værløse
Tlf.: (+45) 7026 4770
husqvarna@husqvarna.dk
www.gardena.com/dk

Dominican Republic

BOSQUESA, S.R.L
Carretera Santiago Licey
Km. 5 ½
Esquina Copal II.
Santiago
Dominican Republic
Phone: (+809) 736-0333
joserbosquesa@claro.net.do

Ecuador

Husqvarna Ecuador S.A.
Arupos E1-181 y 10 de
Agosto Quito, Pichincha
Tel. (+593) 22800739
francisco.jacome@
husqvarna.com.ec

Estonia

Husqvarna Eesti OÜ
Valdeku 132
EE-11216 Tallinn
info@gardena.ee

Finland

Oy Husqvarna Ab
Gardena Division
Lautatarhankatu 8 B/PL 3
00581 HELSINKI
www.gardena.fi

France

Husqvarna France
9/11 Allée des pierres mayettes
92635 Gennevilliers Cedex
France
http://www.gardena.com/fr
N° AZUR: 0 810 00 78 23
(Prix d'un appel local)

Georgia

Transporter LLC
113b Belialshvili street
0159 Tbilisi, Georgia

Great Britain

Husqvarna UK Ltd
Preston Road
Aycliffe Industrial Park
Newton Aycliffe
County Durham
DL5 6UP
info.gardena@
husqvarna.co.uk

Greece

Π. ΠΑΠΑΔΟΠΟΥΛΟΣ ΑΕΒΕ
Λεωφ. Αθηνών 92
Αθήνα
T.K.104 42
Ελλάδα
Τηλ. (+30) 210 51 93 100
info@papadopoulos.com.gr

Hungary

Husqvarna Magyarország Kft.
Ezred u. 1-3
1044 Budapest
Telefon: (+36) 1 251-4161
vevoszolgalat.husqvarna@
husqvarna.hu

Iceland

BYKO ehf.
Bildshöfoa 20
110 Reykjavik

Ireland

Husqvarna UK Ltd
Preston Road
Aycliffe Industrial Park
Newton Aycliffe
County Durham
DL5 6UP
info.gardena@
husqvarna.co.uk

Italy

Husqvarna Italia S.p.A.
Via Santa Vecchia 15
23868 VALMADRERA (LC)
Phone: (+39) 0341.203.111
assistenza.italia@
it.husqvarna.com

Japan

Husqvarna Zenoah Co., Ltd.
1-9 Minamidai
Kawagoe
350-1165 Saitama
gardena-jp@
husqvarnagroup.com

Kazakhstan

LAMED Ltd.
155/1, Tazhibayevoy Str.
050060 Almaty
IP Schmidt
Abayavenue 3B
110 005 Kostanay

Korea

Kyung Jin Trading CO.,LTD.
107-4, SunDuk Bld.,
YangJae-dong,
Seocho-gu,
Seoul, (zipcode: 137-891)
Phone: (+82) (0)2 574-6300

Latvia

Husqvarna Latvija SIA
Ulbrokas 19A
LV-1021 Riga
info@gardena.lv

Lithuania

UAB Husqvarna Lietuva
11273 Belgrade
LT-52104 Kaunas
info@gardena.lt

Luxembourg

Magasins Jules Neuberg
39, rue Jacques Stas
Luxembourg-Gasperich 2549
Case Postale No. 12
Luxembourg 2010
Phone: (+352) 40 14 01
api@neuberg.lu

Mexico

AFOSA
Av. Lopez Mateos Sur # 5019
Col. La Calma 45070
Zapopan, Jalisco
Mexico
Phone: (+52) 33 3818-3434
icornejo@afosa.com.mx

Moldova

Convel S.R.L.
290A Muncesti Str.
2002 Chisinau

Netherlands

Husqvarna Nederland B.V.
GARDENA Division
Postbus 50131
1305 AC ALMERE
Phone: (+31) 36 521 00 10
info@gardena.nl

Neth. Antilles

Jonka Enterprises N.V.
Sta. Rosa Weg 196
P.O. Box 8200
Curaçao
Phone: (+599) 9 767 66 55
pgm@jonka.com

New Zealand

Husqvarna New Zealand Ltd.
PO Box 76-437
Manukau City 2241
Phone: (+64) (0) 9 9202410
support.nz@husqvarna.co.nz

Norway

Husqvarna Norge AS
Gardena Division
Trøskenveien 36
1708 Sarpsborg
info@gardena.no

Peru

Husqvarna Perú S.A.
Jr. Ramón Cárcamo 710
Lima 1
Tel: (+51) 1 3320 400 ext. 416
juan.remuzgo@
husqvarna.com

Poland

Husqvarna
Poland Spółka z o.o.
ul. Wysockiego 15 b
03-371 Warszawa
Phone: (+48) 22 330 96 00
gardena@husqvarna.com.pl

Portugal

Husqvarna Portugal, SA
Lagoa - Albarraque
2635 - 595 Rio de Mouro
Tel.: (+351) 21 922 85 30
Fax : (+351) 21 922 85 36
info@gardena.pt

Romania

Madex International Srl
Soseaua Odaii 117-123,
RO 013603 București, S1
Phone: (+40) 21 352.76.03
madex@ines.ro

Russia / Россия

ООО „Хускварна“
141400, Московская обл.,
г. Химки,
улица Ленинградская,
владение 39, стр.6
Бизнес Центр
„Химки Бизнес Парк“,
помещение ОВ02_04
http://www.gardena.ru

Serbia

Domel d.o.o.
Autoput za Novi Sad bb
11273 Belgrade
Phone: (+381) 1 18 48 88 12
miroslav.jejina@domel.rs

Singapore

Hy-Ray PRIVATE LIMITED
40 Jalan Pemimpin
#02-08 Tat Ann Building
Singapore 577185
Phone: (+65) 6253 2277
shiyong@hyray.com.sg

Slovak Republic

Husqvarna Česko s.r.o.
Türkova 2319/5b
149 00 Praha 4 - Chodov
Bezplatná infolinka: 800 154 044
servis@sk.husqvarna.com

Slovenia

Husqvarna Austria GmbH
Industriezeile 36
4010 Linz
Tel.: (+43) 732 77 01 01-485
service.gardena@
husqvarnagroup.com

South Africa

Husqvarna South Africa (Pty) Ltd
Postnet Suite 250
Private Bag X6,
Cascades, 3202, South Africa
Phone: (+27) 33 846 9700
info@gardena.co.za

Spain

Husqvarna España S.A.
Calle de Rivas nº 10
28052 Madrid
Phone: (+34) 91 708 05 00
atencioncliente@gardena.es

Suriname

Deto Handelmaatschappij N.V.
Kernkampweg 72-74
P.O.Box: 12782
Paramaribo - Suriname
South America
Phone: (+597) 438050
www.deto.sr

Sweden

Husqvarna AB/
GARDENA Sverige
Drottninggatan 2
561 82 Huskvarna Sverige

Switzerland / Schweiz

Husqvarna Schweiz AG
Consumer Products
Industriestrasse 10
5506 Mägenwil
Phone: (+41) (0) 62 887 37 90
info@gardena.ch

Turkey

Dost Bahçe Diş Ticaret
Mümessillik A.Ş
Yunus Mah. Adil Sok. No:3
Ic Kapi No: 1 Kartal
34873 Istanbul
Phone: (+90) 216 38 93 939
info@dostbahce.com.tr

Ukraine / Україна

ТОВ «Хускварна Україна»
вул. Васильківська, 34,
офіс 204-г
03022, м. Київ
Тел. (+38) 0 800 504 804
info@gardena.ua

Uruguay

FELI SA
Entre Ríos 1083 CP 11800
Montevideo - Uruguay
Tel: (+598) 22 03 18 44
info@felisa.com.uy

Venezuela

Corporación Casa y Jardín C.A.
Av. Caroní, Edif. Trezmen, PB.
Colinas de Bello Monte.
1050 Caracas.
Tlf: (+58) 212 992 33 22
info@casayjardin.net.ve

14621-20.960.01/1120
© GARDENA Manufacturing GmbH
D-89079 Ulm
http://www.gardena.com